

МІНІСТЕРСТВО ОСВІТИ І НАУКИ УКРАЇНИ  
КИЇВСЬКИЙ НАЦІОНАЛЬНИЙ УНІВЕРСИТЕТ ТЕХНОЛОГІЙ ТА  
ДИЗАЙНУ

Факультет дизайну

Кафедра мистецтва та дизайну костюма

УДК 7.012:687

**КВАЛІФІКАЦІЙНА РОБОТА**

**здобувача освіти першого (бакалаврського) рівня**

**на тему: «Розробка колекції ювелірних прикрас до жіночого костюма у  
стилі модерн»**

Виконала: здобувачка освіти групи БДо2-19

спеціальності 022 Дизайн

освітньої програми Дизайн

Оксана МАРУС

Науковий керівник доктор філософії Олена

ГЕРАСИМЕНКО

Рецензент д.т.н., проф. Калина ПАШКЕВИЧ

Київ 2023

## АНОТАЦІЯ

Марус О.О. Розробка колекції ювелірних прикрас до жіночого костюма у стилі модерн – Рукопис.

Дипломна бакалаврська робота за спеціальністю 022 Дизайн. – Київський національний університет технологій та дизайну, Київ, 2023 рік.

Дипломну бакалаврську роботу присвячено розробці колекції ювелірних прикрас до жіночого костюма у стилі модерн. Опрацьовано історію виникнення та розвитку стилю модерн, а також його впровадження у ювелірну справу. Проаналізовано основні вимоги до створення ювелірних виробів, формотворення колекції, підбору матеріалів.

На основі результатів дослідження було розроблено ескізи брошок в стилі модерн, виготовлено колекцію ювелірних виробів.

*Ключові слова: дизайн, ювелірна прикраса, брошка, емалювання, стиль модерн*

## SUMMARY

Marus O.O. Development of a collection of women's suit jewelry in the modern style – Manuscript.

Bachelor's diploma work in the specialty 022 Design. - Kyiv National University of Technology and Design, Kyiv, 2023.

The bachelor thesis is devoted to the development of a collection of jewelry for women's suits in the modern style. The history of the emergence and development of the Art Nouveau style, as well as its introduction into the jewelry business, is elaborated. The main requirements for creating jewelry, creating a collection, and selecting materials have been analyzed.

Based on the results of the research, were developed the sketches of brooches in the Art Nouveau style. The collection of jewelry was created.

*Keywords: design, jewelry, brooch, enameling, Art Nouveau style*

## ЗМІСТ

ВСТУП	5
РОЗДІЛ 1. АНАЛІТИЧНИЙ	9
1.1. Історичний аналіз стилю модерн	9
1.2. Аналіз і опис творчих джерел	13
1.3. Аналіз напрямку моди модерн в ювелірних прикрасах	20
1.4. Дослідження інновацій та тенденцій в стилі модерн	24
Висновки до першого розділу	29
РОЗДІЛ 2. ПРОЄКТНИЙ	30
2.1. Визначення основної групи споживачів	30
2.2. Опис призначення колекції	34
2.3. Аналіз вимог до проектування елементів колекції	35
2.4. Розробка ескізного ряду моделей колекції прикрас	39
Висновки до другого розділу	45
РОЗДІЛ 3. РЕАЛІЗАЦІЯ ДИЗАЙН-ПРОЄКТУ	46
3.1. Вибір матеріалів для виготовлення моделей колекції	46
3.2. Методи виготовлення ювелірних виробів	47
3.3. Розробка технологічного процесу виготовлення брошки	52
Висновки до третього розділу	59
ЗАГАЛЬНІ ВИСНОВКИ	60
СПИСОК ВИКОРИСТАНИХ ДЖЕРЕЛ	62
ДОДАТКИ	68

## ВСТУП

Історія моди довга та багатогранна, вона починається від самого початку цивілізації та безперервно змінюється до наших днів. Мода – це швидкоплинне панування певного смаку в певній сфері життя чи культури. У порівнянні з поняттям стилю, який характеризує характерні риси літератури та мистецтва епохи, мода характеризується короткочасними й поверхневими змінами зовнішньої форми предметів побуту та мистецьких творів. У вузькому сенсі модою називають зміну форм і зразків одягу, що відбувається протягом порівняно коротких проміжків часу.

Кожна епоха має свій естетичний ідеал краси людського тіла, а також свій художній стиль в костюмі. Мода не тільки відображає сучасні тенденції, але й є відображенням суспільних та культурних змін, які відбуваються в світі.

При першому знайомстві ми часто звертаємо увагу на одяг людини. Це може бути відображено в ретельному продумуванні дизайну одягу та прикрас, які доповнюють та задають настрій образу в цілому, роблять його цілісним та ефектним. Чим серйозніше і ретельніше продуманий образ, тим глибше можна виразити свій внутрішній світ. Дизайнери розуміють це та працюють над новими колекціями, щоб радувати нас своїми новинками, в яких можна зустріти відлуння минулого.

Ювелірні вироби з перлинами також завжди були популярними та є одними з найбільш шанованих прикрас у світі моди ідеально симетричні та правильної форми. Носіння ювелірних виробів може допомогти виразити внутрішній світ, а також відображати стиль та смак споживача .

Як казав давньогрецький філософ Парменід: «Ніщо з нічого не виникає, ніщо нікуди не зникає безслідно», тому щось нове, це просто перероблене старе. В сучасному світі стиль модерн можна зустріти у багатьох сферах життя, таких як дизайн інтер'єру, мода, музика та інше. Він продовжує впливати на культуру та мистецтво і надихає нові покоління на створення щось унікального та незвичайного.

Дипломна робота спрямована на дослідження характерних рис та стилістичних ознак стилю модерн.

**Актуальність теми** обумовлена інтересом людей до ювелірної справи, адже вона є невід'ємною частиною культури та історії. Сучасні тренди показують, що люди все більше цінують унікальність та різноманітність. Саме тому, розробка колекції ювелірних прикрас у стилі модерн буде привабливою для покупців, які шукають нестандартні та ексклюзивні вироби.

**Метою дослідження** є створення унікальних та привабливих виробів в стилі модерн, які б ідеально пасували до жіночого костюму. У процесі розробки колекції ювелірних прикрас в стилі модерн буде використано перевірені десятиліттями технології та матеріали, що дозволить створити вироби з витонченим дизайном та високою якістю.

**Завдання дослідження:**

- дослідити історію розвитку модерну;
- проаналізувати та описати творче джерело колекції прикрас;
- дослідити напрямок моди модерн, інновації та тенденції в ювелірних прикрасах;
- визначити групу споживачів та вимоги до проектування колекції ювелірних прикрас;
- розробити ескізний ряд моделей колекції прикрас;
- підібрати матеріали та проаналізувати методи обробки вузлів ювелірного виробу;
- розробити технологічний процес виготовлення брошки.

**Об'єкт дослідження:** дизайн ювелірних виробів.

**Предметом дослідження** є розробка колекції ювелірних прикрас до жіночого костюма у стилі модерн.

**Методами дослідження**, які застосовувалися при написанні цієї роботи виступають:

- Аналітичний. Цей метод дослідження включає перегляд і аналіз літературних джерел, що стосуються теми дипломної роботи. Він допоміг

краще зрозуміти тему, дослідити підходи, які вже були використані та знайти нові ідеї.

- Емпіричний. Цей метод було використано для збору даних та інформації про ювелірні прикраси доби модерну. Цей метод дозволяє отримати конкретні дані та підтвердити гіпотези стосовно теми дослідження.

- Теоретичний. Метод було застосовано для розробки теоретичних моделей та концепцій. Він включає в себе аналіз, синтез, узагальнення, формалізацію та систематизацію інформації.

- Статистичний. Він використовується для обробки даних та виявлення статистичних закономірностей. Метод дозволив зробити висновки та підтвердити гіпотези на основі числових даних.

**Елементи наукової новизни одержаних результатів** подано у вигляді розробки унікального дизайну ювелірних прикрас, а саме брошок. Розробка включає дослідження матеріалів та технік, які можуть бути використанні у дослідженні. При розробці концептуального дизайну ювелірної прикраси застосовано знання, які базуються на властивостях матеріалів та останніх тенденціях ювелірного мистецтва. У дизайн брошок враховано основні запити, попередньо проаналізованого, цільового споживача.

**Практичне значення одержаних результатів** полягає у створенні колекції ескізів брошок стилю модерн за власною ідеєю, із врахуванням всіх норм. Користь поданої розробки полягає у новизні та не типовості дизайну брошок. Зовнішній вигляд відрізняється від буденних варіантів, а тому буде заохочувати клієнтів до покупки.

**Апробація результатів дослідження.** Участь в V Міжнародній науково-практичній конференції «Актуальні проблеми сучасного дизайну», яка відбулася 27 квітня 2023 року в місті Київ. Колекція ескізів представлена на XXIII Міжнародному конкурсі молодих дизайнерів «Печерські каштани» (червень 2023 р.).

**Публікації.** Основні результати кваліфікаційної роботи опубліковано у тезах V Міжнародної науково-практичної конференції «Актуальні проблеми сучасного дизайну».

**Структура та обсяг роботи:** Кваліфікаційна робота викладена на 61 сторінці комп'ютерного тексту (без додатків), складається зі вступу, трьох розділів, включає 4 таблиці, 11 рисунків, список використаних джерел містить 50 найменувань.

## РОЗДІЛ 1 АНАЛІТИЧНИЙ

### 1.1. Історичний аналіз стилю модерн

Історія моди простягається через багато епох, кожна з яких має свої характерні риси та особливості. Однією з них є модерн, що став відомим на початку XIX століття в Європі, а згодом поширився по всьому світу.

Модерн – це період в історії моди, що охоплює період з приблизно 1890 до 1914 року. Цей стиль виник під впливом руху ар-нуво, зокрема його представника Віктора Гюго, а також прагнення до новаторства та відмінності від класичних стилів минулого [16].

Модерн був популярним у всіх видах мистецтва, включаючи архітектуру, дизайн, живопис та скульптуру. Цей стиль відрізняється складними формами та лініями, прихованими змінами та глибинними зображеннями. Особливістю модерну є використання орнаментів, кривих ліній та рослинних мотивів. Характерним для цього стилю є також використання нових технологій та матеріалів. Мистецтво модерну відображає те, що було важливим для людей у цей період. Часто зустрічаємо символи, такі як метелик, лілія, лебідь, дракон та інші. Вони використовувалися для передачі певних ідей чи емоцій [21].

Модерн пов'язаний з розвитком промисловості та технологій, що відобразилося в дизайні предметів побуту, архітектурних споруд, меблів та інших речей. Стиль модерну характеризується експериментами з формами і кольорами.

У світі відомі численні приклади модерну, такі як будівлі в стилі ар-нуво, яскраві постери та посуд з орнаментами. Ці речі створювалися з метою зробити життя прекраснішим та комфортнішим. Звернення до хвилястих, природних форм стало найхарактернішою ознакою стилю, хоча повної відмови від прямокутних об'ємів в архітектурі досягти не вдалося. В архітектурі



модерну широко використовують як дерево, так і звичайну та глазуровану цеглу, бетон, металеві конструкції, скло, їх комбінації. Нові матеріали та технології дали можливість дизайнерам та митцям створювати вражаючі творіння з відмінними геометричними формами, яскравими кольорами та натхненними природою мотивами.

Хоча модерн став популярним у Європі, він швидко розповсюдився по всьому світу. У США і Канаді, наприклад, модерн став популярним у першій половині ХХ століття. В Японії, модерн відомий як «Тіша», і став домінуючим стилем в архітектурі та дизайні в період після Першої світової війни. У цілому, модерн є важливим періодом в історії моди, оскільки він відобразив зміни в соціальному та культурному житті людей, а також відкрив нові можливості для розвитку дизайну та мистецтва.

У період панування моди модерну були популярні жіночі сукні зі складками, вишивкою та різноманітними декоративними елементами. Чоловічий одяг мав простіший дизайн, але також виконувався з нових матеріалів, таких як льон та шовк. Також були популярні високі шпильки, які вважалися символом жіночої краси та елегантності. Чоловіки одягали широкі ковбойські штани та брюки з високою посадкою.

Палітра кольорів була досить яскравою та насиченою. Перевагу надавали популярним відтінкам зеленого, блакитного та фіолетового кольорів. Митці використовували багато елементів, що нагадували природу. Наприклад, візерунки з квітів та листя, а також обідки з пера та інші природні мотиви.

Узагалі, модерн був досить еkleктичним напрямком, який поєднував у собі різні стилі та техніки. Тому у модерній моді могли зустрітися елементи готики, ар-нуво, класицизму та інших стилів. Також, у цей період було велике зацікавлення у створенні незвичайних форм та абстрактних мотивів, що стало одним з основних рис модернізму [18].

Наприклад, відомий французький художник Ежен Гальтіє створив безліч чудових творінь в стилі модерн, включаючи величезний мозаїчний вітраж в Паризькій опері, який вважається одним з найбільших в світі. Також, архітектор

Антоніо Гауді створив неймовірні будівлі у Барселоні, включаючи Храм Святого Сімейства та Будинок Бальо.

Узагалі, модерн вплинув не тільки на моду, а й на всі галузі мистецтва та дизайну. Його вплив можна побачити в багатьох сучасних творах мистецтва, а також в архітектурі та дизайні. Модерн змінив уявлення людей про естетику та створив нові можливості для творчого вираження.

Вперше, ювелірні прикраси в стилі модерн з'явилися серед французької та англійської знаті, починаючи з кінця XIX століття. Цей стиль став одним з найпопулярніших напрямків у ювелірній галузі, оскільки він зміг об'єднати різноманітні техніки, матеріали та елементи декору.

Культури цих країн поєднуються в прикрасах, тому модерн в ювелірній галузі належить до парадоксальних явищ. Поєднувати непоєднуване – скульптуру, живопис, різьблення, гравірування, емаль, різноманітні види каменів та металів – так, щоб вийшли гарні та стильні аксесуари, непросто, але європейські майстри з цим справлялися добре [20].

У Товаристві французьких художників відкрилася секція прикладного мистецтва, що поліпшило статус ювелірів та дозволило їм виражати свою творчість на рівні із мистецтвом. Почалися персональні виставки художників-ювелірів, каталоги стали друкувати в журналах, музеї почали закуповувати колекції.

Ювеліри модерного стилю з кожним роком стають все більш інноваційними та творчими. Сучасні майстри ювелірного мистецтва не оминають стилістичних особливостей модерну, але варіюють їх, додаючи власні ідеї та унікальність в кожному прикрасу.

Всесвітня виставка, що проходила в Парижі в 1900 році, аплодувала стоячи майстрам-ювелірам, подарувавши їм славу та популярність по всьому світу. Цей стиль зміг перетворити ювелірну галузь на одну з найпрестижніших та найбільш креативних галузей мистецтва [51].

У світі ювелірних виробів модерн з'явився наприкінці XIX століття і став одним з найбільш визнаних стилів. Цей стиль характеризувався оригінальністю

та новаторством. Такі майстри, як Рене Лалік, Луїс Комфорт Тіффані [34], Альфонс Марія Мусі, Жорж Фуке, Чарльз Роберт Ешбі та Люсьєн Гайяр, стали першими «батьками» модерну у світі ювелірних виробів.

Рене Лалік, один з найбільш відомих представників модерну, ввів мотив оголеної жіночої фігури, що стала його фірмовим стилем. Він дивно поєднував різні матеріали, такі як ріг, перламутр, скло, слонова кістка, емаль та перли, що дозволило йому створювати неймовірно складні форми та витвори мистецтва. Яскравий приклад його роботи можна спостерігати на рис. 1.1.



Рис. 1.1. Робота майстра  
Рене Лаліка



Рис. 1.2. Робота майстра  
Жоржа Фуке

Король французького скла, Рене Лалік, розробив спосіб лиття під тиском, який став основою для створення неперевершених виробів [35]. Жорж Фуке [11] здобув популярність завдяки своїм експериментам з металом, що можна побачити на рис. 1.2. Він створював вироби з металевої сітки, які нагадували зливки металу, що плавають у повітрі. Фуке Ж. відрізнявся від інших ювелірів своїм бажанням експериментувати та використовувати нові технології в своїх творіннях [8].

Альфонс Марія Муха, ще один видатний майстер модерну, відомий своїми виробами зі скла та металу. Він створював витончені прикраси та предмети

декору, які відрізнялися витонченістю та миттєвістю. Його твори мають чисту лінію, грацію та простоту, яка відображає негайність епохи, в яку вони були створені [1].

Чарльз Роберт Ешбі, один з найбільш відомих американських ювелірів, був відомий своїми майстерними навичками та використанням різноманітних матеріалів у своїх виробках. Він створював прикраси з дорогоцінних каменів, металу та скла, які відрізнялися складними формами та унікальним дизайном.

Люсьєн Гайяр, ще один видатний майстер модерну, відмовився від використання дорогоцінних каменів на користь натуральних матеріалів, таких як перли, перламутр, скло та кераміка. Він намагався передати красу навколишнього світу через свої вироби та перетворювати звичайні предмети на шедеври мистецтва.

Сьогодні модерн в ювелірній галузі є дуже популярним, його стиль відображається в багатьох виробках, і це свідчить про його вічність. Він поєднує в собі якість та дизайн, традиції та сучасність, що робить його особливим та неперевершеним у своїй красі та елегантності

## **1.2. Аналіз і опис творчих джерел**

Для зручності аналізу, творчі джерела, що надихнули на створення колекції ювелірних прикрас, можна структурувати у наступному вигляді:

- архітектура;
- афіші;
- орнамент;
- вітраж;
- інтер'єр.

Архітектура модерну – це стиль архітектури, який розвивався в кінці XIX та на початку XX ст. в Європі. Він характеризується використанням нових технологій та матеріалів, а також естетикою, що відрізняється від традиційних стилів архітектури. Основною рисою архітектури модерну є створення

відкритих та світлих просторів. Це досягається за допомогою великих віконних рам та скляних поверхонь, що надає багато світла, а також забезпечує панорамні види на навколишнє середовище, що забезпечує відчуття відкритості та простору. Архітектуру модерну також відрізняє використання нових матеріалів, таких як скло, сталь та бетон, які є більш міцними та еластичними, в порівнянні з традиційними матеріалами.

Основні принципи архітектури модерну полягають у тому, щоб створювати функціональні та прості приміщення, які не займають забагато місця та мають чітку композицію. Це робить архітектуру модерну популярною в промислових та комерційних будівлях, таких як фабрики, заводи та офісні приміщення.

Окрім цього, архітектура модерну відрізняється від традиційних стилів архітектури за своєю естетикою. Вона орієнтована на сучасний світ та відображає сучасні тенденції в дизайні та архітектурі. Це включає в себе використання геометричних форм, мінімалістичних ліній та поверхонь, що сприяє створенню чистого та сучасного образу [13].

В цілому, архітектура модерну стала важливим етапом в історії архітектури та має значний вплив на сучасну архітектуру. Вона надала архітекторам та дизайнерам нові ідеї та можливості для створення сучасних та естетичних будівель, які відповідають вимогам сучасного світу та забезпечують комфорт та простір.

Одним із відомих архітекторів, який дотримувався стилістики модерну, був Олександр фон Гоген. Він проектував нові споруди в залежності від їх функції, тому міг створити фасади в будь-якому історичному стилі, як і її інтер'єри. Так, споруда особняка Матильди Кшесінської, розташована в Києві, отримала небачену графічну к1.1расу і стала шедевром декоративного модерну.

Найбільш незвичайні та сміливі зразки стилю модерн створив каталонський архітектор Антоніо Гауді у місті Барселона, що став відомим архітектурним центром в Іспанії. Його стиль відрізняється декоративністю та перенасиченістю декором. Фото балкону представлено на рис. 1.3.



Рис. 1.3. Барселона, балкон будинку Батльо (Антоніо Гауді)

Стіни приміщень забарвлювалися в пастельні тони – бузкові, зеленуваті, перлинно-сірі. Градації синього і зеленого, лілово-фіолетового і фісташки, як правило, світлих, бляклих тонів, були улюбленими кольоровими поєднаннями стилю. Із забарвленням стін тонко поєднувалися меблі нових форм. У ній переважали вигнуті, ускладнені, хвилясті обриси, кожен раз оригінальні і не повторні, застосовувалися декоративні орнаментальні накладки з різних матеріалів.

Значне місце у декоративно-ужитковому мистецтві займає книжковий декор та театральні афіші. Книжковий декор може бути виконаний у різних стилях та техніках, і включає в себе ілюстрації, орнаменти, візерунки та багато іншого. Театральні афіші також є важливим елементом декоративно-ужиткового мистецтва, які відображають художнє бачення творців та можуть мати значний історичний та культурний контекст.

Афіші доби модерну – це одна з найважливіших галузей графічного мистецтва цього періоду. У модерні багато уваги приділялося дизайну та оформленню рекламних матеріалів, зокрема афіш. Афіші модерну мали свої особливості та відрізнялися від традиційних рекламних проспектів того часу. Основною метою афіші було залучення уваги до події або товару, тому вона мала бути привабливою та легко запам'ятовуватись. Афіші модерну відрізнялися своїм яскравим та експресивним дизайном, використанням незвичайних форм та кольорів. Дизайнери того часу використовували різні техніки та матеріали, такі як ліногравюра, літографія, мозаїка, золото, срібло, та багато іншого [19].

Афіші модерну мали свої особливості в залежності від країни, де вони були створені. Наприклад, французькі афіші модерну були більш витонченими та елегантними, з використанням тонких ліній та кольорових переходів. У бельгійських та німецьких афішах модерну, натомість, було більше геометричних форм та контрастних кольорів. Окрему увагу заслуговують афіші театральних вистав модерну, які були справжніми шедеврами дизайну. Дизайнери створювали афіші, які не тільки приваблювали увагу глядачів, але й передавали атмосферу та настрій вистави.

Афіші доби модерну є важливим джерелом інформації про культурне життя того часу та є свідченням творчого підходу дизайнерів до створення рекламних матеріалів. Їх використання дозволяє зрозуміти, яким було мистецтво модерну та його вплив на суспільство у цілому.

Орнамент модерну – це один з найбільш відомих складових, притаманних цьому стилю. Створений на початку двадцятого століття, він відобразив нові погляди на світ і відповідав потребам епохи. Цей стиль мав багато впливів, серед яких були традиції декоративного мистецтва Японії та Китаю, а також ідеї відомих художників і дизайнерів, таких як Вільгельм Морріс, Уільям Морріс, Шарль Рене Макінтош та багатьох інших.

Японська графіка стала стимулом звернення модерну до образів загадкових, важких і граціозних жінок, а також до рідкісних в європейському мистецтві мотивів флори і фауни, таких як водорості, латаття, комахи, плазуни

та ракоподібні. Жуки, метелики, бабки, коники зображувалися на різноманітних предметах і у всіх видах прикладного мистецтва. Однак мотив води зіграв в мистецтві європейських майстрів модерну більш значну роль, ніж інші мотиви японського походження.

Своєрідною «формулою стилю» стала лінія у вигляді латинської літери «S», згідно контексту здатна висловити то стихійність і енергію, то вмирання, млявість і апатію. Ритм, як основа художньої мови, незакінченість руху, що знаходиться в зв'язку з ритмічною структурою твору, і органічно вписана в них асиметрія – всі ці особливості японського декоративного мистецтва стали мало не головним імпульсом для майстрів модерну в пошуках концепції формоутворення стилю.

Хоча орнамент модерну був популярним у світі мистецтва, його також використовували в архітектурі, меблях та дизайні предметів побуту. Цей стиль відображав новий підхід до мистецтва і дизайну, він підкреслював дух епохи і відповідав потребам того часу. Орнамент модерну продовжував розвиватися протягом багатьох років, а його вплив можна побачити в сучасному мистецтві та дизайні. Він став важливим кроком у розвитку мистецтва і дизайну, і мав великий вклад у формування культури того часу [5].

У XIX столітті розпочали роботи з мікроскопом, що дозволило виявити найтонші сітки, будови рослин та інших предметів реального світу. Це значно збагатило композиції та жанри орнаменту. Художники модерну зосереджували свою увагу на внутрішній та зовнішній будові рослин, хмарному орнаменті та водній стихії.

Різнманітні екзотичні раковини, корали, водорості, риби, медузи, зірки та водяні звірі часто зустрічалися в орнаментах модерну. Художники модерну використовували ці мотиви, щоб створити нові, оригінальні елементи декору. Форми цих мотивів були спрощені та абстрактні, що дозволяло втілити їх у масовому виробництві.

Загалом, стиль модерну був тісно пов'язаний зі змінами у суспільстві та культурі, а його орнаменти стали визнаними символами свого часу. Сьогодні



орнаменти модерну залишаються популярними у дизайні інтер'єру та одягу, що свідчить про їхню вічну красу та неперевершеність.

Багато художників того часу віддали перевагу геометричним формам та простим лініям, які знаходили в навколишньому середовищі. Це дозволило створити орнаменти, які прості у формі, але багаті на деталі та унікальність. Найбільш відомі художники модерну – Густав Клімт, Коломан Мозер, Антоніо Гауді, Віктор Горбатенко та багато інших – працювали з орнаментами на різних матеріалах, від тканин до скла та кераміки.

Орнаменти модерну відрізнялися від традиційних орнаментів своєю геометричною формою та детальністю. Вони часто містили символіку, яку можна було розшифрувати лише за допомогою дослідження того часу та культури. Багато з цих орнаментів можна побачити в архітектурі та дизайні інтер'єрів будинків, які були споруджені в період модерну.

У світі мистецтва модерн також відомий як «Арт-Нуво», «Югендстиль», та «Секесіо». У кожній країні він мав свої особливості та інтерпретації, але загалом був спрямований на розквіт індивідуальності та естетичного смаку.

Орнамент в стилі модерну залишається одним із найпопулярніших та найвідоміших стилів у світі мистецтва та дизайну. Він не лише став символом своєї епохи, але й продовжує надихати художників та дизайнерів усього світу досі [6].

Вітражі епохи модерну – це також один з найбільш характерних елементів архітектури та дизайну цього періоду. Вітражі були широко використовувалися в будівництві, як елемент декору та підвищення естетичної привабливості будівель. Вітражі модерну відрізнялися від традиційних вітражів, які існували до цього часу. Вони мали витончений дизайн та були виконані у своєрідному стилі. Характерною рисою вітражів модерну є використання яскравих та насичених кольорів, а також різноманітних геометричних форм та візерунків [8].

У вітражах модерну використовувалися нові технології та матеріали, що дозволяли створювати більш складні та естетичні композиції. Зокрема, для

створення вітражів використовувались різні види скла, які мали різну текстуру та кольорову гамму. Для обробки скла використовувались різні техніки, такі як травлення та вирізування. Яскравий приклад вітражу доби модерну представлено на рис. 1.4.



Рис. 1.4. Кольорова безрамочна кахля доби сецесії, до 1910 р.

Вітражі модерну були не тільки елементом декору, але й мали свою символіку та глибокий зміст. У багатьох композиціях зображувалися рослинні та геометричні мотиви, які символізували природу та космос. Також можна було прослідкувати елементи міфології та релігії, які відображали культурні та історичні зв'язки того часу.

Вітражі епохи модерну є важливим джерелом інформації про культурне життя того часу та є свідченням творчого підходу архітекторів та дизайнерів до створення естетичного та символічного простору. Вони є свідченням того, яким було мистецтво модерну та його вплив на суспільство у цілому. Стиль модерн

використовують не тільки в архітектурі, але і в дизайні інтер'єрів, меблів та інших предметів побуту [23].

У світі мистецтва завжди було прагнення створити щось нове та неповторне. Одним із способів цього стало розширення меж мистецтва та виробництва предметів побуту. Намагання створити повноцінний стиль призвело до звернення митців різних країн до декоративно-ужиткового мистецтва.

У процесі розвитку декоративно-ужиткового мистецтва було створено безліч неперевершених виробів, які стали візитною карткою певних епох та стильових напрямів. Одним з найбільш відомих видів декоративно-ужиткового мистецтва є вироби зі скла та вітражі. Різноманітність кольорових емалей та барвників надавала майстрам змогу створювати неповторні композиції у вигляді малюнків на плитці та склі, що яскраво відтіняло стиль модерн у інтер'єрах ХХ століття [22].

Також вироби зі злиттям металів, які стали популярними в епоху модерну, надавали меблям елегантності. Філігранно вирізьблені перила та ніжки стільчиків і столів ставали справжнім шедевром мистецтва. Досить популярними були вироби з дрібною металевою пластики та кольорового металу.

В цілому, декоративно-ужиткове мистецтво стало важливою гранню розвитку культури та мистецтва, що надало можливість митцям втілювати свої ідеї та творити неповторні вироби, які прикрашали наше життя. Це було важливим кроком у напрямку розвитку мистецтва, що поєднує красу та функціональність. Саме афіші, вітражі та орнамент в стилі модерн стали творчим джерелом при розробці колекції ювелірних прикрас.

### **1.3. Аналіз напрямку моди модерн в ювелірних прикрасах**

Ювелірні прикраси в моді не лише доповнюють образ, але й надають йому настрою в цілому, їхня мета зробити його цілісним та ефектним. У тренді ювелірні вироби з перлами, особливо брошки та сережки. Кількість перлів у

виробі неважлива, головне, щоб вони були ідеально симетричні та правильної форми – чи це буде неординарна прикраса для неформальних зустрічей з кількома каменями, чи мінімалістична з одним невеликим камінчиком на щодень.

У моді також ювелірні прикраси з великими вставками популярних на той час кольорів: виразний квітково-червоний, пурпурно-фіолетовий, янтарно-оранжевий, жовто-зелений та насичений цегляний. Для крупних дорогоцінних каменів найкраще підходить оправа з золота – червоного, білого чи жовтого [40].

Вершина ювелірної моди – прикраси з м'ятого металу з оригінальними текстурами, що нагадують предмети ручної роботи або творіння природи. Навіть при мінімальному декорі, вони виглядають ефектно та привертають увагу. Успіх нового тренду пов'язаний з актуальністю принципу free forms – асиметрії, неправильності та пластичності ліній. Такі прикраси часто виглядають футуристично, виникає бажання тримати їх в руках та розглядати з різних кутів. Крім того, вони прекрасно доповнюють образ своєї власниці (табл. 1.1). Не залишаються осторонь і анімалістичні мотиви. Пантери, слони, тигри та інші дикі тварини отримали своє втілення в масивних брошках, каблучках, підвісках, заколках та чокерах.

Актуальними є тенденції стійкої моди в дизайні ювелірних виробів [10, 38]. Ще один тренд, запозичений ювелірами у дизайнерів одягу та взуття – самовираження, коли річ доносить світу певний змістовий посил. Іншими словами – прикраси отримали голос і стали способом вираження думки. Символи, букви, слова та слогани на ювелірних виробках оригінально доповнюють брошки. Матрицю морфологічних ознак брошки, що відповідають напрямку моди модерну детально розібрано в табл. 1.1.

Матриця морфологічних ознак брошок

Шифр ознак	Назва ознак	Варіанти ознаки	Фото
1	Ознаки форми	Фантазійна форма	
1.1	1 Ступінь об'ємності	Масивна	
2	Ознаки конструкції	Застібка голка з петелькою Не перевалюється	
2.1	Лінії членування основних деталей	Вертикальні	
2.2	Конструктивно декоративні елементи	Напайка деталей	
3	Декоративні елементи	Перли	

Шифр ознак	Назва ознак	Варіанти ознаки	Фото
4	Вид (види) матеріалів	Золото	
4.1	Характеристика основного матеріалу	Золото 575*	
4.2	Характеристика ювелірних вставок	Перлина	
5	Види оздоблення	Гнутий метал	

Було проаналізовано морфологічні ознаки брошок, і визначено, що найбільш вживана форма фантазійна, вироби досить масивні, а підбір матеріалів відіграє провідну роль у готовому виробі.

#### 1.4. Дослідження інновацій та тенденцій в стилі модерн

У світі мистецтва не зупиняється ніщо, і стиль модерн не є винятком. Цей стиль був популярним у XIX – XX столітті та змінив багато уявлень про мистецтво. Модерн був рушійною силою для інновацій та втілення нових ідей в життя.

В останні роки стиль модерн [43] набуває все більшої популярності в модному світі. Однією з головних тенденцій в цьому стилі є використання геометричних фігур у дизайні одягу та аксесуарів. Багато дизайнерів віддають перевагу простим формам, таким як круги, квадрати та трикутники, але є й ті, хто використовує менш звичні геометричні фігури, наприклад, овали та ромби. Крім того, геометричні форми можуть бути використані як окремо, так і в комбінації одна з іншою, або їх можна поєднувати з іншими елементами дизайну. Наприклад, круглі кнопки на сукні можуть бути поєднані з прямими лініями на комірці, що створює цікавий контраст.

Ще однією популярною тенденцією є використання яскравих кольорів, таких як червоний, жовтий та синій. Ці кольори можуть бути поєднані з білим або чорним кольорами, щоб створити контрастний ефект. Однак, крім цих яскравих кольорів, деякі дизайнери використовують інші яскраві кольори, такі як зелений, рожевий та фіолетовий, щоб створити ще більш яскравий та оригінальний дизайн.

Також, в стилі модерн дуже популярні різні геометричні принти, такі як смужки та геометричні фігури. Ці принти можна побачити як на одязі, так і на аксесуарах, таких як сумки та ремені. Ці геометричні принти можуть бути використані на всьому одязі, або ж їх можна використати для підкреслення окремих деталей дизайну. Геометричні принти виконують у різних кольорах та розмірах, що дозволяє дизайнерам створювати різноманітні комбінації та варіації [4].

Окрім того, стиль модерн також відрізняється своєю мінімалістичністю та простотою. Часто використовуються гладкі та прямі лінії, а також прості форми,

щоб створити ефектний дизайн. У цьому стилі не використовують багато деталей, а дизайнери намагаються створити максимальний ефект за допомогою мінімальних зусиль. Наприклад, в одязі можна бачити гладкі лінії та мінімальну кількість декоративних елементів.

У підсумку, стиль модерн є дуже популярним в сучасному світі моди завдяки своїй геометричній естетиці, яскравим кольорам та мінімалістичному дизайну. Ці тенденції можуть бути поєднані з іншими елементами дизайну, такими як текстильні тканини та різні фактури, щоб створити оригінальний та модний образ.

Однією з інновацій, яку стиль модерн запровадив, було використання нових матеріалів та технологій у мистецтві. Це дало можливість створювати нові форми та ефекти, які раніше були неможливі. Багато митців використовували скло, метал, бетон та інші матеріали, щоб втілювати оригінальні задумки.

Ще однією інновацією стилю модерн було нове уявлення про дизайн. Мистецтво та дизайн стали більш інтегрованими, і митці почали приділяти більше уваги до деталей та функціональності своїх творів. Це дало можливість створювати не тільки прекрасні, але й практичні речі, які використовуються до цього дня.

Незважаючи на те, що стиль модерн був популярним більше століття тому, його вплив можна побачити в сучасному мистецтві та дизайні. До прикладу можна навести відносно недавній будинок на Малій Житомирській у Києві [30]. Автор проекту, на жаль, невідомий, але будівля відноситься до пам'ятки архітектури місцевого значення. Хоча він і побудований за часів Першої світової війни. Будинок постійно підлягає реставраційним роботам. П'ятиповерхова будівля є цінним прикладом стилістики модерну в Києві, зображена на рис. 1.5.





Рис. 1.5. Прибутковий будинок на Малій Житомирській 12а

У декорі використане рустування, рослинні орнаменти характерні для модерну. Має форму паралелограма з невеликим тильним ризалітом. Композиція симетрично-осьова з акцентом на вертикальне членування. Бічні частини виділені гранчастими еркерами, центральна балконами пластичної форми [24].

Сучасні майстри використовують скло, метал, кераміку та інші матеріали, щоб створити прикраси зі своїм унікальним стилем та дизайном. Сучасні ювелірні прикраси в стилі модерн – це справжнє мистецтво, яке знаходить своє відображення в ювелірних виробках. Ці прикраси не тільки доповнюють образ своєї власниці, але ще й здатні стати її головною окрасою.

Одним з головних елементів стилю модерн, що зустрічається в ювелірних виробках, є інноваційний дизайн. Майстри старанно працюють над деталями та функціональністю, щоб створити не тільки прекрасні, але й практичні прикраси для сучасних людей.

У сучасних ювелірних прикрасах в стилі модерн можна побачити елементи, такі як геометричні форми, прозорість, мінімалізм та абстракція. Ці

елементи відображають дух стилю модерн, а також допомагають створити сучасні та елегантні прикраси, які будуть відповідати сучасним трендам моди.

Новий стиль був натхненний красою природи та зачаровував витонченістю форм. На сьогоднішній день популярність набувають прикраси у формі птахів, листя, квітів, які відображають красу світу навколо нас. Ювеліри починають використовувати напівпрозору емаль у виробках, яка створювала ефект вітража. Така технологія дозволила з точністю відтворювати предмети флори [31].

В епоху модерну ювеліри оспівували красу та гармонію природи, тому всі прикраси мали щось спільне:

- плавні, вигнуті лінії, що нагадують стебла рослин;
- ніжні пастельні тони без додавання яскравих контрастів;
- звернення до фігурок казкових істот;
- мотиви флори та фауни;
- використання срібла, слонової кістки та напівпрозорої емалі [12].

Крім того, сучасні ювелірні прикраси в стилі модерн можуть бути виготовлені з різних матеріалів, таких як золото, срібло, платина, дорогоцінні камені, перли та навіть натуральні матеріали, які відображають природність та екологічність продукту. Це дозволяє кожному знайти щось, що підходить саме йому.

Також варто зазначити, що сучасні ювелірні прикраси в стилі модерн є практичними та функціональними. Наприклад, браслети можуть виконувати функції годинника, а каблучки – функції флешки. Такі вироби не тільки доповнюють образ своєї власниці, але ще й дозволяють їй заощадити час та зручно скористатися необхідним інструментом.

Однією з головних інновацій в стилі модерн в ювелірній справі є використання нових матеріалів. Наприклад, кільце тепер може бути виготовлене з нестандартних матеріалів, таких як скло, камені, дерево та інші матеріали. Одним з прикладів є використання кристалів Swarovski для створення кільце зі

світловим ефектом. Також прикраси зі скла можуть мати незвичайні форми та кольори, що дозволяє ювелірам створювати унікальні вироби.

Ще одним інноваційним напрямком в ювелірній справі є використання різних технологій, таких як 3D-принтери та лазерні різальні машини. Ці технології дозволяють створювати складні форми та деталі ювелірних виробів, які були неможливі раніше. Наприклад, такі технології дозволяють створювати більш точні та складні форми для каблучок, відкриваючи нові можливості для дизайнерів.

У стилі модерн також використовуються нестандартні прикраси, наприклад, пірсинги, браслети зі шкіри та інші аксесуари. Ці прикраси можуть мати незвичайні форми, додавати різні акценти та зробити образ більш цікавим та стильним.

В цілому, інновації в стилі модерн в ювелірній справі дають можливість створювати унікальні та вражаючі вироби, які привертають увагу клієнтів. Це означає, що ювеліри можуть більше експериментувати з дизайном та матеріалами, щоб створювати ще більш привабливі прикраси.

Окрему увагу слід приділити брошкам виконаним у цьому стилі. Брошки в стилі модерн – це один з найбільш популярних прикрас серед любителів стилю. Ця прикраса має високу цінність як мистецтво та як прикраса. Вона має вигляд, який нагадує абстрактні форми та матеріали, що робить її такою привабливою для людей, які цінують сучасність та нестандартність [39].

Брошки в стилі модерн виготовляють з таких матеріалів, як срібло, золото, мідь або бронза. Вони можуть мати найрізноманітніші форми та розміри. Наприклад, брошки можуть бути у вигляді квітів, тварин або геометричних фігур. Вибір форм та розмірів брошок відкриває безмежні можливості для експериментів зі стилем та створення оригінальних образів.

Що стосується використання брошок в стилі модерн, то вони можуть прикрашати як повсякденний одяг, так і доповнювати образи для вечірки чи свята. Брошки додають образу особливого шарму та стилю і можуть стати головним акцентом образу або ж підкреслити його інші елементи.

Також варто зазначити, що брошки в стилі модерн можуть бути чудовим подарунком для друзів та рідних. Їх виготовляють у різних стилістиках, що допомагає знайти ідеальний варіант для кожної людини будь-якої вікової категорії та статусу. Брошки в стилі модерн можуть бути прекрасним доповненням вашого гардеробу та образу. Ця прикраса допоможе створити стильний та неповторний образ, який точно не залишить байдужим нікого.

Отже, детально розглянуті інновації, які були запроваджені в стилі модерн та відіграли важливу роль у розвитку мистецтва та дизайну.

### **Висновки до першого розділу**

З вище сказаного можна зробити висновок, що минуло відносно не багато часу відколи стиль модерн з'явився у світі мистецтва, але його вплив вдало інтегрований у сучасність.

1. Виявлено, що стиль модерн відрізняється оригінальністю, автентичністю та вдосконаленням старих ідей. Цей стиль мав значний вплив на розвиток мистецтва та дизайну у XIX – XX століттях, а його вплив можна побачити і сьогодні в сучасній культурі.

2. Детально розглянуто інновації, які були запроваджені в цьому стилі та відіграли важливу роль у розвитку мистецтва та дизайну. Використання нових матеріалів та технологій, нове уявлення про дизайн та увагу до деталей функціональності – все це було запроваджено в стилі модерн і дозволило створити прекрасні твори, які ми можемо бачити і досліджувати сьогодні.

3. В результаті вивчення з'ясовано, що на основі досліджень стилю модерну можна знайти джерела натхнення для майбутніх робіт, і не лише в ювелірному мистецтві

4. Виявлено, що сучасні ювелірні прикраси в цьому стилі є унікальними та інноваційними, вони допомагають продовжувати традиції та ідеї, що були запроваджені в стилі модерн більше століття тому.

## РОЗДІЛ 2 ПРОЄКТНИЙ

### 2.1. Визначення основної групи споживачів

Визначення основної групи споживачів є важливим етапом у розробці стратегії маркетингу. Знання своєї цільової аудиторії допоможе підприємству зорієнтуватися в тому, які товари та послуги потрібні споживачам, які їхні потреби та очікування, як з ними спілкуватися, щоб залучити їх до своїх продуктів та послуг.

Основний споживач – це людина або організація, яка безпосередньо використовує певний продукт або послугу для задоволення своїх потреб. Наприклад, якщо мова йде про продукцію побутової техніки, то основним споживачем буде людина, яка купує цей товар для свого дому.

Для визначення основної групи споживачів проведено дослідження ринку та проаналізовано деякі фактори. Основні критерії визначення цільової аудиторії включають, але не обмежуються наступними:

- Демографічні характеристики: вік, стать, дохід, освіта, місце проживання тощо. Ці фактори дають змогу визначити групу людей з різними характеристиками та потребами. Наприклад, молоді люди можуть мати інші потреби, ніж люди похилого віку, тому їхній підхід до реклами та маркетингу буде різним.

- Поведінкові характеристики: інтереси, звички, споживчі звички, мотивація тощо. Ці характеристики визначають, як люди поведуться, що їх цікавить, які товари та послуги вони використовують та чому. Наприклад, якщо людина зацікавлена у здоровому способі життя, то вона більше схильна використовувати продукти, які вважає корисними для свого здоров'я.

- Географічні характеристики: регіон, місто, сільська місцевість тощо. Ці характеристики дають змогу зрозуміти, де проживає ваша цільова аудиторія.

Це може бути важливим для підприємств, що пропонують товари та послуги в обмеженій географічній області.

- Психологічні характеристики: особистісні риси, цінності, переконання, стиль життя, соціальний статус тощо. Ці характеристики дозволяють зрозуміти, як люди думають, що вони відчувають та як вони сприймають світ навколо себе. Це може бути корисним для рекламних кампаній, які спрямовані на певну цільову аудиторію.

Згідно зі швидкістю реакції на нову інформацію, споживачі можуть бути поділені на наступні групи:

- Новатори – споживачі, які найшвидше реагують на нову інформацію і завжди прагнуть бути першими, тими хто спробує нове. Новатори завжди бажають бути попереду свого часу і вважають, що сучасні продукти та послуги не відповідають їхнім потребам. Вони готові ризикувати та витратити більше грошей на новинки, щоби бути першими, хто дізнався та спробував щось нове.

- Ранні приймачі – споживачі, які також швидко реагують на нову інформацію, але не обов'язково прагнуть бути першими. Вони намагаються дізнатися про новинки, але не часто ризикують першими їх купувати. Ранні приймачі можуть бути придбати нову продукцію, якщо вони впевнені в її якості та користуванні.

- Більшість – споживачі, які потребують додаткової інформації та часу для прийняття рішення щодо нового продукту або послуги. Ця група споживачів складається з більшості людей, які не мають чіткого ставлення до новинок і спочатку не спроможні придбати їх. Вони вивчають характеристики продукту, читають відгуки та порівнюють їх з іншими аналогами.

- Запізнілі приймачі – споживачі, які реагують на нову інформацію дуже повільно і тільки тоді, коли новий продукт або послуга стає надзвичайно популярним серед інших споживачів. Ці споживачі намагаються не ризикувати і чекають, поки продукт стане достатньо популярним і не завищеним в ціні. Крім того, вони можуть прислуховуватись до думок та рекомендацій інших людей, перш ніж придбати продукт [3].

Розуміння реакції споживачів на нову інформацію допомогло при розробці ефективної стратегії маркетингу та продажу ювелірних прикрас. Також було проаналізовано переваги споживачів щодо символіки у виробках [36, 49].

Після того, як ці критерії було визначено, можна зібрати дані за допомогою опитувань, анкетувань та інших методів досліджень. На основі отриманих результатів, можна скласти портрет основної групи споживачів, що відповідає їх потребам та очікуванням.

Характеристики цільового споживача наведено у таблиці 2.1. Зважаючи на всі вимоги споживачем виступає жінка віком від 20 до 40 років. Вона має середній дохід, стежить за модою та часто відвідує різні заходи. Надає перевагу класичним речі, такі як брючні костюми, спідниці та сукні. Ці речі завжди будуть актуальними і дозволяють виглядати стильно та елегантно.

Класичний стиль має в основі приглушені кольори, прості і лаконічні форми, прямі лінії та відсутність вишуканості і чіткої геометрії. Це стиль, який завжди буде в тренді і не втратить своєї актуальності з часом. Брючні костюми, спідниці та сукні – це класичні речі, які можна поєднувати між собою, створюючи безліч варіантів образів.

Якщо споживач займається творчістю або часто виступає перед публікою, рекомендовано звернути увагу на оригінальні та ексклюзивні речі. Завдяки ним можна підкреслити свою індивідуальність та створити неповторний образ [45].

Оригінальний стиль відображає собою унікальний підхід до одягу, з використанням нестандартних аксесуарів, дизайну та кольорів. Це стиль, який дозволяє відчувати себе в епіцентрі уваги та самовираження. Завдяки ексклюзивним речам, можна створити свій неповторний образ, який ніхто не зможе повторити.

Як споживач-новатор, вона не боїться відкривати для себе нове. Наприклад, можна поєднувати кольори, які на перший погляд несумісні між собою, або використовувати цікаві аксесуари в образах. Основне правило - не боятися експериментувати і вибирати ті речі, які дійсно до душі. Оскільки її

психологічний тип – сангвінік, вона енергійна, наполеглива та завжди досягає своєї мети.

Таблиця 2.1.

## Біосоціальна характеристика типу споживачів

Антропоморфологічні	Стать	Жіноча
	Вік	Молодший, середній
	Зріст	165-180
	Статура	Мезоформна
	Повнотна група	II
	Постава	Нормальна
	Форма обличчя	Овальна
	Довжина шиї	Циліндрична, середня
	Обхват зап'ястка	15-18 см
	Товщина та довжина пальців	Тонкокістні (16-17 см), товстокістні (18-20 см)
Емоційно-психологічні ознаки	Тип темпераменту	Сангвіно-холерик
	Характер	Сангвінік
	Уподобання що до стилю в одязі та аксесуарах	Класичний стиль, мінімалізм, міський шик
	Уподобання щодо кольорової гами	Пастельні кольори, відтінки рожевого, блакитного, бежевого у поєднанні коричневим, чорним
	Місце проживання	Велике місто
Соціально-демографічні ознаки	Вид діяльності	Займає управляючу посаду, або професія пов'язану із творчістю
	Сімейний стан	Заміжня
	Рівень матеріального забезпечення	Середній
	Призначення виробу	Повсякденне, святкове



Комфорт – це дуже важливо, особливо для людей з психологічним типом сангвініка. Речі у гардеробі повинні бути не тільки стильними, але і зручними, щоб ви могли вільно рухатись та відчувати себе комфортно

Сміливо експериментуючи з різними аксесуарами можна легко знайти свій стиль та відчувати себе комфортно. Стиль – це те, що відображає її індивідуальність та характер. Споживач проєктованої колекції брошок не боїться виходити за рамки традицій та створювати свій неповторний образ. Головне – відчувати себе впевнено та комфортно у кожній ситуації.

## **2.2. Опис призначення колекції**

Призначення ювелірної колекції брошок у стилі модерн полягає у створенні незабутніх прикрас з унікальним дизайном. Колекція в стилі модерн була створена з метою підкреслити індивідуальність та стиль своїх власників. Кожен виріб з цієї колекції – це унікальне творіння з використанням високоякісних матеріалів та найсучасніших технологій виготовлення.

Ювелірні вироби в стилі модерн мають свої особливості, такі як витончені лінії, геометричні форми та використання натуральних каменів. Кожен виріб з цієї колекції має свою унікальну форму та дизайн, що робить його особливим та неповторним. Крім того, кожен виріб відповідає актуальним тенденціям моди та стилю, тому колекція є відмінним вибором для будь-якої людини, яка не просто цінує якість та елегантність, але й прагне бути в тренді. Колекція прикрас в стилі модерн підходить для тих, хто хоче виглядати стильно та неповторно в будь-яку пору року та на будь-якому заході [44].

При бажанні додати до образу прикраси у стилі модерн є кілька варіантів, як їх можна вдало поєднувати. Цей стиль прикрас неймовірно популярний в наш час і може бути використаний у різних образах. Ось кілька ідей:

- Вечірні виходи. При підготовці до вечірнього заходу, прикраси у стилі модерн можуть додати нотку елегантності та неповторності до вечірнього

наряду. Наприклад, можна обрати величезні кільця з натуральним каменем або масивний браслет, який стане центральним елементом образу.

- Робочий день. Працівникам офісу можна підібрати невеликі прикраси у стилі модерн, які додадуть унікальності та екстравагантності. Наприклад, це можуть бути невеликі сережки з геометричними формами або тоненька каблучка з оригінальним дизайном.

- Повсякденні образи. Для любителів виразних акцентів у своїх повсякденних вбраннях прикраси у стилі модерн стануть відмінним вибором. Наприклад, можна підібрати масивну підвіску зі стразами або великі кулони з геометричними формами.

Крім того ювелірні прикраси можуть стати ідеальним подарунком для будь-якої особливої події, будь то весілля, день народження, ювілей або звичайно ж, подарунок для себе. Кожна прикраса має свій власний характер та історію, яка відображає вірування та цінності власника [41].

Обираючи ювелірну колекцію в стилі модерн клієнт буде насолоджуватись неповторною красою та неперевершеною якістю кожної прикраси. Головне, не боятися експериментувати та поєднувати різні стилі та види прикрас. Саме це додає кожному образу неповторність та індивідуальність.

Ця колекція призначена для тих, хто цінує стиль та ексклюзивність, та хоче підкреслити свою індивідуальність та смак. В ювелірних виробках з цієї колекції можна відчутти дух епохи модерну, водночас маючи стильну сучасну прикрасу. Це робить їх ідеальним вибором для тих, хто шукає щось незвичайне та оригінальне. Брошки в стилі модерн стануть незамінними доповненнями до будь-якого образу. Колекція орієнтована на споживачів з середнім рівнем доходів

### 2.3. Аналіз вимог до проєктування елементів колекції

У сучасному світі, коли ринок переповнений великою кількістю товарів, важливо звернути увагу на споживчі властивості виробу. Це властивості, які виявляються в процесі споживання або використання виробу споживачем для задоволення матеріальних і культурних потреб.

Споживчі властивості визначають споживну вартість товару, а тому невід'ємно впливають на його популярність та прибутковість [33].

Товарознавці виділяють кілька груп споживчих властивостей товарів. Перша група – це властивості призначення, які включають функціональні властивості, соціальне призначення та властивості класифікаційного призначення. Функціональні властивості пов'язані з основним призначенням товару та його функціональними можливостями. Соціальне призначення відображає вплив товару на соціальні процеси в суспільстві. Властивості класифікаційного призначення пов'язані з відповідністю товару певній категорії.

Надійність – це друга група споживчих властивостей товарів. Вона включає в себе довговічність, безвідмовність та ремонтпридатність товару. Надійність виробу є важливою характеристикою, яка впливає на продуктивність та ефективність його використання.

Третя група споживчих властивостей товарів – це ергономічні властивості. Вони пов'язані з антропометричними, фізіологічними, психологічними та психофізіологічними властивостями товару, які забезпечують зручність та комфорт під час його використання [17].

Споживчі властивості виробу є важливими для споживачів, виробників та держави. Для споживачів, вони визначають якість товару та корисність його використання. Для виробників, вони впливають на конкурентоспроможність товару та його прибутковість. Для держави, вони є важливими при встановленні рівня стандартів якості та безпеки товарів.

Споживчі властивості товарів є важливими для визначення якості товару та його популярності на ринку. Вони включають в себе властивості призначення, надійність, ергономічні властивості, естетичні властивості, безпеку та екологічність. Врахування споживчих властивостей виробів є важливим для споживачів, виробників та держави.

Шляхом визначення споживчих властивостей формується якість товару. Споживчі вимоги до виробу наведено у таблиці 2.2.

Таблиця 2.2.

## Споживчі вимоги до брошок

<b>Споживчі властивості виробу</b>	<b>Вимоги до прикрас</b>	<b>Визначення</b>
Естетичні властивості	Відповідність сучасному стилю та моді	Сучасному стилю-відповідає
	стиль	Модерн
	форма	Фантазійна
	Об'єм	Об'ємна
	Кольорове рішення	Виготовлена із золота (жовтий)
	Особливості доповнень	Вставки-перли фантазійної форми
	Фактура основного матеріалу	Гладка, відполірована
	Досконалість композиційного рішення	Має центральну частину, та пропорційно розміщені доповнення, Асиметрична
	Художньо-декоративне оздоблення	Присутні вензеля
	Конструктивно декоративне оздоблення	Основа приплюснута, деталі вигнутої форми
Призначення	Для прикрашання одягу	

<b>Споживчі властивості виробу</b>	<b>Вимоги до прикрас</b>	<b>Визначення</b>
Ергономічні властивості	вага	Середня
	фізіологічні	55x30мм
	психологічні	золотого кольору
Надійність	Довговічність	Не має терміну придатності
	Ремонтопридатність	Підлягає ремонту
	Безвідмовність	Гарантійний термін носіння
Властивості призначення	Функціональне призначення	Прикраса
	Соціальне призначення	Виріб, зроблений із золота — дорогоцінного металу, демонструє стиль та статусність людини споживача
	Властивості класифікаційного призначення	Прикраса для одягу
Безпека та екологічні властивості	Стійкість кольору матеріалів	Має стійкий колір

За допомогою таблиці споживчих вимог до виробу визначено багато важливих аспектів стосовно виробу. Брошки за естетичними властивостями належать до сучасного стилю, та мають певні ознаки модерну. Форма виробу фантазійна, має випуклі частини та вставки у вигляді перлів. Кольорове рішення відіграє важливу роль у даному виробі, тому брошка буде виготовлена із золота. Фактура основного металу гладка, добре відполірована. Прикраси оздоблені вензелями, що надає оригінального вигляду прикрасі. Використовується для прикрашання комірця жакету або іншого одягу.

За функціональним призначенням прикраса – виріб, який доповнює образ. Вона може бути використана як окремий елемент одягу або в поєднанні з іншими прикрасами. Брошка виготовлена з використанням якісних матеріалів, що гарантує її довговічність та збереження первозданного вигляду протягом тривалого часу. Вона є універсальною та може бути використана як для повсякденного носіння, так і для особливих випадків, наприклад, весільних чи вечірніх заходів.

За соціальним призначенням можна сказати, що виріб, зроблений із золота – дорогоцінного металу, демонструє стиль та статусність споживача. Брошка буде гармонійно виглядати з будь-яким одягом та підкреслювати його елегантність та почуття стилю власника [15].

Безпека та екологічні властивості визначають стійкість кольору матеріалів та гігієнічність. Проте, основний матеріал виробу може викликати алергію. Тому перед використанням брошки рекомендується переконатися, що вона не викликатиме алергічних реакцій.

Таким чином визначено основні споживчі вимоги до брошок, їх естетичні та ергономічні властивості, вимоги до безпечності та екологічності матеріалів.

#### **2.4. Розробка ескізного ряду моделей колекції прикрас**

На основі отриманих результатів було створено фор-ескізи базової моделі брошки (рис. 2.1), які сформовані поєднанням актуальних елементів форми та конструкції.

За базову модель було обрано один з ескізів (рис. 2.2). Це брошка виготовлена із золота. Також було використано вставки у вигляді перлини. Дана брошка відповідає модним тенденціям, вона достатньо масивна, має яскраво виражену центральну частину, яка дуже добре привертає увагу. Прикраса розрахована для прикрашання одягу.



Рис. 2.1. Фор-ескізи базової моделі брошки



Рис. 2.2. Ескіз базової моделі брошки

Основні габарити базової моделі 55x30x6мм. Для того, щоб більше було зрозуміло про габарити та розміри базової моделі було створено технічний малюнок з усіма необхідними розмірами (рис. 2.3). Це у подальшому полегшило створення виробу у матеріалі.

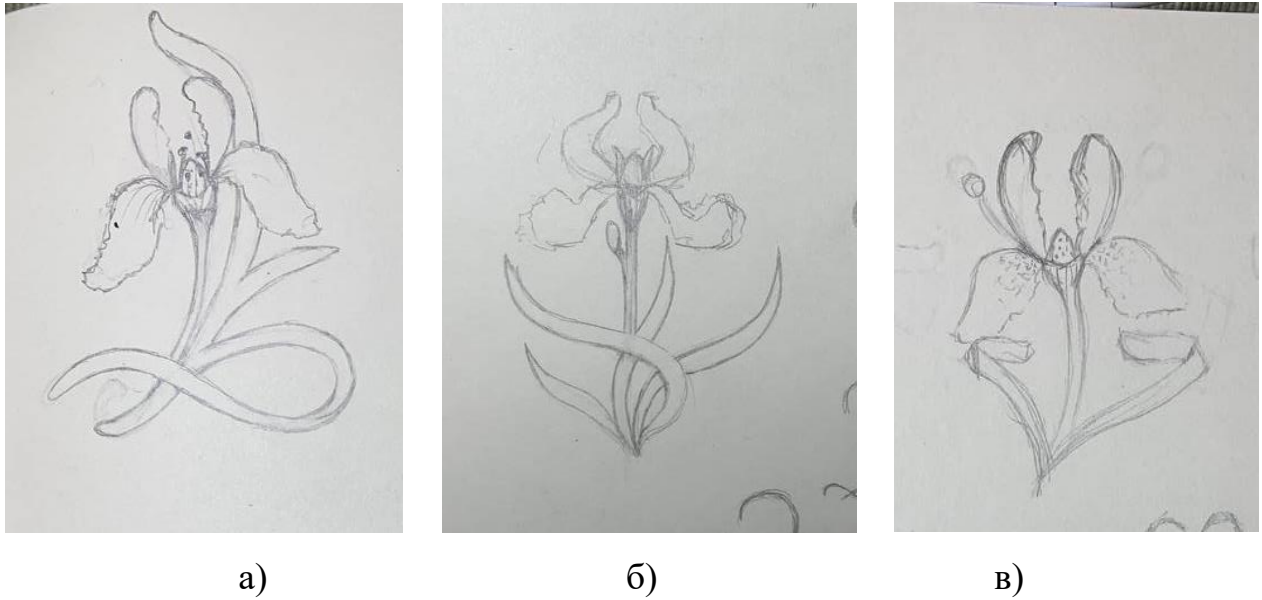

Рис. 2.3. Технічний рисунок базової моделі брошки

Вибрали в якості базової моделі (БМ) ескіз брошки, представлений на рис. 2.2).

На цьому етапі проектування, враховуючи результати виконання першого розділу (аналіз напрямку моди, характеристику групи споживачів), було створено ряд моделей-модифікацій, що представлені на рис. 2.4. Моделі-модифікації подібні до базової моделі, але мають певні особливості. Представлені моделі вкриті кольоровою емаллю, мають різну форму листя та відрізняються розмірами.

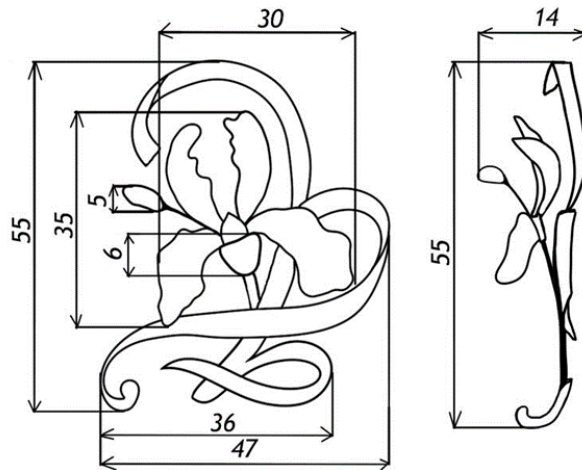

Рис. 2.4. Ескізи моделі-модифікації (ММ2) базової моделі брошок



Представлено ряд брошок у вигляді квітки ірису.

Ірис – це квіткова рослина родини Ірисові. Він має дуже красиві квіти, які можуть бути різних кольорів від блідо-жовтого до темно-фіолетового. Іриси можуть бути одноцвітними або мають декілька квітів на кожному стеблі.

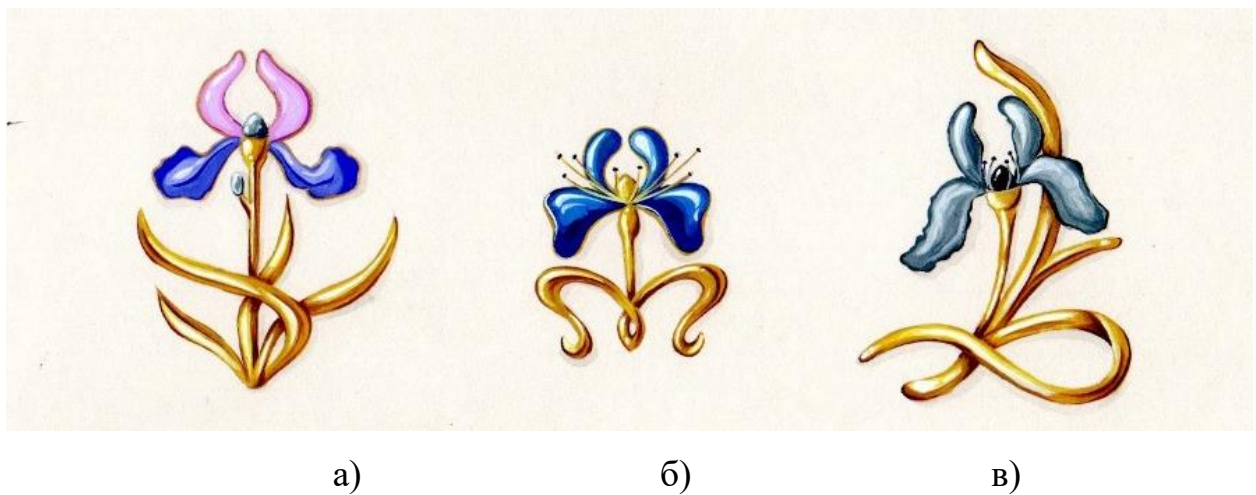
Квіти ірису можуть бути використані як прототип для створення оригінальних та неповторних ювелірних прикрас. Наприклад, форма квітки ірису може бути втілена в кулон, сережки або брошку. Кольорова гама ірисів також може надихає на створення унікальної прикраси в певному колірному спектрі.

Перший варіант брошки (рис. 2.4, а) має стандартний вигляд ірису наближений до реального. Основа із золота має центральний стовбур та чотири листки у хаотичному напрямку. Сама квітка має чотири пелюстки покритих кольоровою емаллю, дві рожевих та дві фіолетові. Серединка квітки представлена у вигляді синьої перлинки. Технічний рисунок моделі-модифікації базової моделі брошки подано у додатку А.

Наступний варіант (рис. 2.4, б) також має чотири пелюстки, але вже синього кольору. Від центральної частини квітки відходять маленькі стрази, які нагадують краплі роси. Стебло квітки також виконано в золоті, а листки що відходять від стовбура симетрично розташовані і нагадують крильця метелика. Технічний рисунок моделі-модифікації базової моделі брошки подано у додатку Б.

Останній варіант (рис. 2.4, в) із цього ряду прикрас – це ірис виконаний у ніжно блакитних тонах. Стовбур квітки тут вже має не пряму, а дугоподібну форму. Листя рослини закручене навколо стовбура, а найнижчий листок нагадує незакінчену форму знаку безкінечності. Технічний рисунок моделі-модифікації базової моделі брошки подано у додатку В.

Наступний ряд брошок представлено у вигляді листя гінкго (рис. 2.5).



Рис. 2.5. Ескізи брошок у вигляді листя гінкго

Гінкго (*Ginkgo biloba*) – це дерево, яке відоме своїми красивими листками. Листя гінкго має унікальну форму та структуру, що робить його неперевершеним вибором для ландшафтного дизайну.

Листя гінкго має відносно великий розмір та форму, що нагадує віяло. Вони мають глибокі розрізи та зубчики по краях, що робить їх непересічними серед інших листяних дерев. Колір листя змінюється залежно від сезону – восени вони набувають яскраво-жовтого кольору, що робить їх неперевершеним вибором для оздоблення парків та садів.

Узагалі, листя гінкго є чудовим вибором для тих, хто хоче створити красивий та оригінальний дизайн. Вони додають краси та елегантності будь-якому середовищу, в якому вони знаходяться.

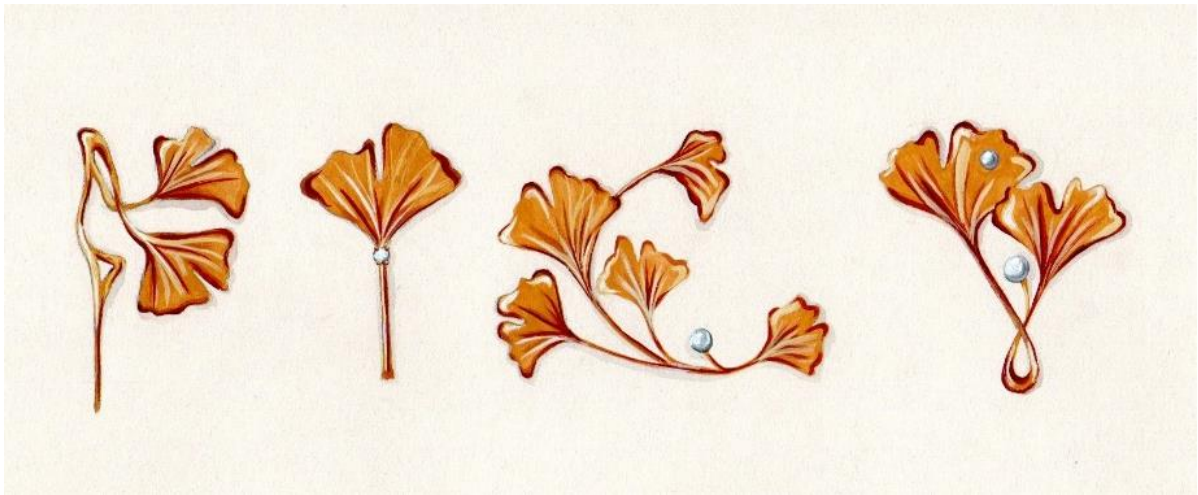
Ця колекція складається з чотирьох брошок, кожна з яких має форму цього листя. Брошки виготовлені із золота і мають фактуру справжнього листя, що надає їм більш природній вигляд.

Кожна брошка має різну форму та кількість листків, що дозволяє їм бути використаними як окремо, так і в комплекті. На прикрасах розміщено маленькі перлинки, що нагадують росу яка впала на листя літнього ранку. Це надає їм більшого блиску та глибини задуму.

Наступний ряд брошок також виконано у вигляді квітів ірису (рис. 2.6).

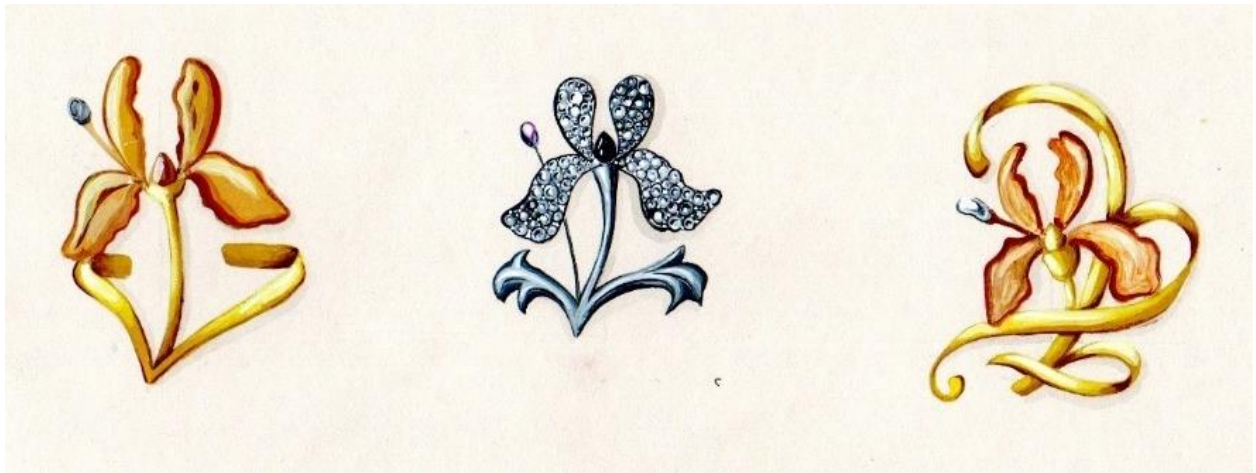

а)

б)

в)

Рис. 2.6. Ескізи моделі-модифікації базової моделі брошок

Повертаючись до тематики квітів ірису слід пам'ятати, що прикраса може бути акцентною та привабливою без додавання яскравих кольорів.

Підтвердженням цього є брошка (рис. 2.6, а), яка повністю виконана в золоті. Не маю емальованих пелюсток прикраса все ще залишається помітною та миловидною. Вигнутий стовбур має всього два загнутих всередину листки, а зверху середину прикрашає перлина.

Наступний варіант (рис. 2.6, в) вирізняється своєю динамічністю поміж інших. Листя направлене в різні боки, що надає прикрасі особливої краси та вишуканості.

Останній варіант (рис. 2.6, б) відрізняється від попередніх, адже виконаний у сріблі. Це робить прикрасу стійкою до корозії та унікальною серед загальної колекції. Відрізняється вона також тим, що на пелюстках розташовані маленькі стрази які заповнюють собою весь простір. Листя також має іншу форму, на відміну від попередніх варіантів. Воно коротке, закінчується гострими краями.

На основі проведених досліджень, було розроблено декілька ескізів брошок, які сформовані поєднанням актуальних елементів форм та конструкцій серед яких було обрано найкращий варіант, і розроблено його технічний рисунок (з нанесенням усіх розмірів) та описом моделі.

В підсумку можна сказати, що колекція не втратила свою автентичність і зберегла головний задум стилю модерн. Кожен із блоків колекції поєднує своя особливість та стиль. Завдяки міцній застібці на зворотньому боці, брошка не випаде з одягу під час руху, що робить її дуже практичною. Крім того, вона дуже легка та не заважає в процесі носіння.

### **Висновки до другого розділу**

1. У цьому розділі визначено основну групу споживачів, що дало змогу зрозуміти, який саме продукт бажає бачити клієнт та визначити кому саме пасуватиме ця колекція.

2. Визначено що ця колекція створена з метою підкреслити індивідуальність та стиль своїх власників та орієнтована на споживачів з середнім рівнем доходів.

3. Описано варіанти використання моделей брошок у стилі модерн – для доповнення вечірнього костюма та у повсякденних образах на роботі та поза її межами.

4. Визначено основні вимоги до проектування елементів колекції, описано естетичні та ергономічні властивості, вимоги до безпечності та екологічності матеріалів.

5. Розроблено ескізний ряд моделей колекції прикрас, що складається з трьох блоків, розроблених на основі художнього образу квітки ірису та листя гінкго. Кожен із блоків колекції поєднує своя особливість та стиль.

## РОЗДІЛ 3

### РЕАЛІЗАЦІЯ ДИЗАЙН-ПРОЄКТУ

#### 3.1. Вибір матеріалів для виготовлення моделей колекції

Важливим етапом у розробці дизайну ювелірних прикрас є вибір матеріалів, з яких у подальшому буде виготовлено вироби. У поданій роботі для брошок у стилі модерн було обрано золото 525 проби. Воно є малоактивним металом, внаслідок хімічної стійкості його відносять до благородних металів. Чисте золото жовтого кольору. Даний метал є одним із основних матеріалів для виготовлення дорогоцінних виробів. За своїми властивостями золото близьке срібла та міді. Золото має найкращу ковкість, м'якість, тягучість і гнучкість, легко полірується, а у відполірованому вигляді має найвищу відбивальну здатність стосовно жовтого світла [14].

Золото можна прокочувати в пластинки товщиною 0,00025 мм. Воно не взаємодіє з киснем повітря, водою, вуглецем, розчинами лугів, з солями, розбавленою сірчаною кислотою, стійке проти корозії. Розплавлене золото не змішується з розплавленим залізом і розділяється на два шари, як масло і вода.

Для покращення корозійних властивостей виріб можна покрити родієм, що надає золоту холодний відтінок та приємний блиск. Родій – важкий перехідний метал, платиноїд. У порошкоподібному вигляді має темний колір (родієва чернь), а при сплавленні – сріблястий блиск. Густина родію – 12,41 г/см<sup>3</sup>, температура плавлення – 2233 К, кипіння – 3973 К. Головною особливістю родію є його висока стійкість до хімічного і механічного впливу, що, втім, сильно залежить від його чистоти [26].

У вигляді вставок для брошок використовується морські перли. Перли – тверде округле утворення арагоніту біогенного походження, що виникає всередині мушлі (черепашки) деяких двостулкових молюсків унаслідок подразнення їхньої мантиї яким-небудь стороннім об'єктом – переважно піщинкою чи паразитом. Перлина таким чином ізолює об'єкт від тіла молюска.

Цінуються як дорогоцінний камінь і використовуються для виготовлення ювелірних виробів.

Перли можуть утворюватися як у морських, так і прісноводних молюсків. У морській воді перлина зростає повільніше і розміру потрібного для промислового збору досягає через 3–5 років. Морські молюски, на відміну від річкових, можуть виростити тільки одну перлину, в той час як у прісноводних молюсків одночасно може вирости більше 3-х перлин в одній мушлі. Видобуток перлів може відбуватися як пошуком їх у молюсків у природному середовищі, так і цілеспрямованим вирощенням на спеціальних фермах шляхом поміщення в мантию молюсків сторонніх об'єктів. З середини ХХ століття перли добуваються переважно саме на фермах. Для виготовлення ювелірних прикрас використовуються матеріали найвищої якості, та з кращими фізичними властивостями. Використання нових матеріалів та технологій, нове уявлення про дизайн та увагу до деталей функціональності дозволило створити прекрасні твори, які ми можемо бачити і досліджувати сьогодні.

### **3.2. Методи виготовлення ювелірних виробів**

Ювелірна галузь включає в собі багато процесів розробки виробів. Розглянемо декілька методів виготовлення ювелірних виробів:

- **Метод тиснення.** Цей метод полягає в тому, що на поверхню виробу наноситься рельєфний малюнок або зображення. Для цього використовують високоточні механічні верстати, які здатні зробити різноманітні рельєфи на поверхні виробу.

- **Метод лиття.** Лиття – це процес виготовлення виробу з рідкого металу, який зливають у форму. Для лиття ювелірних виробів використовують спеціальні форми з воску, які потім покривають керамікою і піддаються випалюванню в печі.

- **Метод гравіювання.** Гравіювання – це процес створення рельєфного малюнку на поверхні виробу. Цей метод використовують для створення складних ювелірних виробів, що вимагають високої точності та майстерності.

- **Метод філіграні.** Філігрань – це техніка виготовлення виробів з тонких дротиків, які скручують у складні візерунки та формують у виробі. Цей метод використовують для створення дуже складних виробів, таких як брошки, сережки та кулони.

- **Метод гальванопластики.** Гальванопластика є одним із методів виготовлення ювелірних прикрас, який полягає у покритті поверхні виробу тонким шаром металу за допомогою електролізу. Процес гальванопластики полягає у зануренні виробу в розчин, який містить розчинені метали та електроліт. Після цього на поверхні виробу накладається електричний заряд, що змушує іони металу осідати на поверхні виробу, утворюючи тонкий металевий шар. Гальванопластика дає змогу виготовляти високоякісні ювелірні прикраси з різних металів, таких як золото, срібло, платина та інші. Також цей метод дозволяє створювати складні форми та деталі, що неможливо досягнути іншими способами виготовлення.

- **Метод 3Д-друку.** 3Д друк є одним з найсучасніших методів створення ювелірних прикрас. Цей метод полягає в тому, що дизайнер створює 3д модель прикраси, яку далі передає на друк. Друк відбувається за допомогою спеціальних 3д принтерів, які виробляють предмети з різних матеріалів, таких як пластик, метал, скло, кераміка та інші. Ювелірні прикраси, створені за допомогою 3д друку, мають багато переваг. Перш за все, це можливість створення складних форм, які було б неможливо зробити вручну. Крім того, 3д друк дозволяє створювати унікальні прикраси на замовлення клієнтів.

- **Метод кустарного виробництва.** Кустарне виробництво прикрас є однією з найбільш популярних галузей ремесла. Це виробництво включає в себе створення прикрас з різних матеріалів, таких як біжутерія, скло, кераміка, дерево, метал, та різних технік, такі як вишивка, плетіння, вирізання, лиття та багато інших. Майстри використовують різні інструменти, такі як швейні

машини, голки, ножиці та інші ручні інструменти. У цій галузі є безліч можливостей для творчості та інновацій.

- Механічний метод. Механічний метод виробництва прикрас це досить швидкий та ефективний спосіб створення великої кількості прикрас за короткий час за допомогою спеціальних механічних пристроїв. Також він дозволяє зменшити витрати на робочу силу та матеріали, що робить його більш економічним порівняно з іншими методами виробництва прикрас.

Таким чином, в ювелірній галузі використовуються різні методи розробки виробів, які дозволяють створювати неймовірно красиві та складні вироби з металу та дорогоцінних каменів [42]. Сучасні технології застосовуються на різних етапах розробки і виготовлення нових моделей виробів [47, 48, 50]

Аналізуючи методи розробки елементів ювелірних виробів, не слід забувати про емаль. Чималу роль у прикрасах стилю модерн відігравав колір. Ювеліри почали менше використовувати дорогоцінне каміння, і надавали перевагу кольоровим емалям, за допомогою яких їм вдавалось передати градацію кольорів заходу сонця, або підкреслити витонченість природніх сцен.

Звернувшись до історичних витоків застосування емалей у ювелірній промисловості не могло оминати стиль модерн.

Стиль модерн став реакцією на стрімку індустріалізацію та обмеження Вікторіанського стилю. Основною метою мистецтва періоду модерну стало прагнення до цілісності. Різноманіття художніх форм, складність перехідної епохи та її короткочасність не дозволили принципу цілісності реалізуватися сповна.

Ідеї стилю модерн запозичені з японської естетики. Ювеліри зверталися до природи, що протиставлялася промисловості та надавала прикрасам більш зрозумілого вигляду. Звірі, міфічні істоти, комахи, птахи, рослини перепліталися у прикрасах модерну.

Всупереч традиціям, ювеліри робили ставку не на дорогоцінні камені, а на композиційну складову. Вони експериментували з емаллю, склом та різними каміннями. Цінність визначалася майстерною ручною роботою, а не ціною



вихідних матеріалів. Жінки часто додавали до своїх образів прикраси цього стилю, особливо популярними вони були серед забезпечених світських дам [28].

На сьогоднішній день прикраси з використанням емалей зустрічаються не так часто, але вони все одно займають певну нішу у ювелірній промисловості. Техніка емалювання займає багато часу, тому у ювелірному мистецтві є рідкістю. Спочатку основною функцією ювелірної емалі був захист металу від впливу доквілля - вологи, сонця, деформації. Вона має складний хімічний склад необхідний для її міцного зчеплення з основним матеріалом. Пізніше, через розвиток ювелірної промисловості та змогою надати металам більшої міцності, емаль почали використовувати саме для декорування прикрас.

Буває холодна та гаряча емаль. Технологія гарячого емалювання - більш трудомістка, ніж холодна. Прикраса обпалюється у печі під впливом температури від 700 до 900 °С. Процес не швидкий, тому деякі виробники надають перевагу холодній технології нанесення, що дозволяє за один день рівномірно розподілити матеріал на поверхні прикраси.

Клопітку роботу із класичною емаллю сьогодні виконують одиниці талановитих майстрів. Вони часто замінюють її кольоровими епоксидними смолами, які при правильному поєднанні інгредієнтів тверднуть без використання високої температури. Ювелірна емаль – це скло, точніше, глазур, пофарбована оксидами металів, з температурою плавлення близько 750–850 °С. Вона підходить для декорування практично всіх металів та їх сплавів, які не плавляться за вказаної температури [37].

Актуальність емалі обумовлена її вирізненням на тлі інших, більш буденних варіантів прикрас. Додаючи до свого образу подібні аксесуари можна не зважати на їхні нестандартні форми або надмірну яскравість. Сенс емалі полягає саме в акцентуванні уваги на деталях. Проте, важливо знати міру навіть коли мова йде про емальовані прикраси. Не варто завішувати себе з ніг до голови аксесуарами, особливо якщо ви не впевнені в своїй здатності правильно їх поєднувати. Однієї каблучки або кулону, буде достатньо щоб вже зробити образ яскравим, але при цьому залишити його стриманим та елегантним. У

випадку з кольоровою глазур'ю відмінно працює правило «краще менше, та краще».

До прикладу можна навести відносно молодий український бренд «Miss Silver». До асортименту входить безліч ювелірних виробів з високоякісного срібла, доповнених кольоровою гарячою емаллю. Каталог налічує: сережки, кільця, перстні, кулони, браслети, кольє та багато іншого. Крім того, йдучи в ногу з часом, створюються оригінальні прикраси в етнічному українському стилі, декоровані синьо-жовтими фарбами, слов'янськими орнаментами, національною символікою [27].

Як відомо, українці завжди були патріотами своєї держави, проте на тлі теперішніх подій люди бажають проявляти свій патріотизм навіть у буденних речах. Одним з таких жестів стають ювелірні вироби з залученням національної символіки. Золота каблучка «Вишиванка» від Oniks це приклад оригінального аксесуару, що доповнить будь який образ. Вишиванка – це не лише національний одяг українців, це оберег та символ нашої самобутності, символ кохання та вірності. Візерунки чорного кольору є символом родючості, червоного кольору – сонця, удачі, захисту, любові та пристрасті [9].

Під час буму на масивні аксесуари і яскраві деталі емальовані каблучки та сережки, кулони та браслети стають дуже актуальними. Вони здатні виконати абсолютно різні функції: «оживити» діловий образ, додати трохи легкої шаленості творчій особистості, зробити більш романтичним лук для побачення.

Емальоване покриття в прикрасах повертається в моду. Подібні прикраси є досить практичними, адже через особливості роботи з емаллю можна підбирати аксесуари на кожен день. Емальовані вироби зустрічаються як простих зрозумілих форм, так і складних багат шарових композиційних рішень. Увага акцентується на візерунках та кольорах, тому ними легко можна доповнити буде-яке вбрання, навіть суворий і діловий одяг.

Мабуть, емальовані прикраси – це єдині аксесуари, зовнішній вигляд яких цілком і повністю залежить виключно від майстерності ювеліра. Адже якщо дорогоцінні вставки, або золото зі сріблом привабливі самі по собі, то емаль

стає витвором мистецтва тільки завдяки професіоналізму і досвіду майстра. Тому ювелірні вироби з емаллю – це завжди авторські прикраси, незвичайні, нестандартні, такі, що приваблюють до себе увагу [32].

Емальовані прикраси є досить практичними та стійкими до агресивних середовищ. Оскільки техніка роботи з емаллю була і залишається досить складною, прикраси будуть коштувати значно дорожче, проте зносостійкість таких прикрас вища в рази. Вміле поєднання металу, емалі і дорогоцінного каміння не зможе залишити байдужими навіть найвимогливіших модниць.

Під час розробки колекції було досліджено метод емальовання прикрас, який полягає у покритті металевої основи прикраси емаллю – спеціальним скляним складом. Цей процес дозволяє отримати яскраві та насичені кольори, а також зберегти високу якість прикрас на довгі роки.

### **3.3. Розробка технологічного процесу виготовлення брошки**

Порядок розміщення технологічно неподільних операцій в технологічній послідовності обробки виробу залежить від конструкції та складності моделі, а також матеріалів, з яких виготовляється виріб. При складанні технологічної послідовності варто враховувати способи обробки, які можуть бути застосовані до кожного з матеріалів, що використовуються.

Перед складанням технологічної послідовності обробки виробу розробляється загальна схема послідовності обробки виробу по вузлах. Ця схема включає в себе кроки, що потрібно виконати для того, щоб перетворити заготовку на кінцевий продукт. Кроки можуть бути дуже різними, від різання та свердління до згинання, зварювання та багатьох інших.

Розміщення кроків в послідовності обробки повинно бути таким, щоб кожен наступний крок було можливо виконати після попереднього. Наприклад, перед тим, як обробляти виріб, можуть бути необхідні інші операції, такі як свердління отворів або різання заготовки до необхідних розмірів.

Отже, перед складанням технологічної послідовності обробки виробу має бути ретельно розроблена загальна схема, що включає всі необхідні кроки та враховує специфіку виробу. При цьому варто пам'ятати, що бувають різні варіанти послідовності обробки, залежно від конкретної моделі та її особливостей.

Наведена вище схема послідовності обробки виробу по вузлах є одним із можливих варіантів, але може змінюватися в залежності від потреб виробництва. Для того щоб забезпечити максимальну ефективність та якість виробництва, варто розглянути різні варіанти послідовності обробки та обрати найбільш оптимальний.

Схема послідовності обробки виробу по вузлах:

- Заготовчі операції.
- Виготовлення основної деталі.
- Виготовлення дрібних деталей.
- Спайка усіх деталей.
- Придання фінальної форми.
- Обробка виробу.
- Закріпка каменів [25].

Створення базової моделі починається з розробки ескізу та технічного рисунку. Визначається габаритні розміри та основний матеріал. У нашому випадку основним матеріалом слугує золото 575 проби. Габаритні розміри майбутньої моделі  $55 \times 30 \times 14$  мм. Далі визначаємо приблизну кількість необхідного матеріалу (золота).

Спочатку з чистого золота необхідно виготовити сплав 575 проби. Для цього проведемо невеликий підрахунок і визначимо що для 10г сплаву необхідно 5,75г чистого срібла і 3,25г лігатури (у якості лігатури використовуємо срібло, так як воно надасть кращих якостей сплаву). Далі нам буде необхідний тигель, тигелетримач, виливниця, бура, мідь, срібло, бджолиній віск.

Основний метал складаємо у тигель, розігріваємо золото круговими рухами, далі додаємо буру, чекаємо поки вона розчиниться, і додаємо легуючий компонент, як тільки обидва метали розплавившись їх слід ретельно змішати. За тим виливницю прогріваємо і змащуємо воском (щоб метал добре відстав від форми). Обережними рухами підводимо метал до носика тигелю, і різким рухом переливаємо краплю у виливницю. Метал відливаємо не у формі пластини, а у вигляді металевого стрижня. Прибираємо наплив та завусениці за допомогою надфілю. Потім починаємо прокатувати цей стрижень у струмках вальців. Періодично перевертаємо його на 90°, щоб отримати правильну форму. Вальцюємо завжди з одного й того ж кінця. Спочатку вальцюємо через найширший струмок, іноді в процесі прокатки відпалюємо метал. Перед віджигом покриваємо заготовку флюсом, а після промиваємо в теплому розчині лимонної кислоти та під проточною водою. Коли вальці повністю зійшлися переходимо до плоски вальців і викочуємо пластину завтовшки 0,7мм. Цього буде достатньо щоб метал не гнувся і тримав форму.

Також нам знадобиться дрiт. Для цього треба прокатати шматочок металу у квадратних вальцях до моменту поки вони не зйдуться. І так поки вальці не зйдуться на самому вузчому відділені. Потім заточуємо напилком кінчик заготовки. Закріплюємо в лещатах філь'єрну дошку. Змащуємо всю деталь воском та підбираємо підходящий отвір. Встромлюємо кінчик заготовки в отвори різного діаметру та за допомогою гладких плоскогубців протягуємо через те, що чинить мінімальний опір. Коли деталь проходить вільно, протягаємо через отвір меншого діаметру. У процесі волочіння метал стає твердим та крихким, тому його необхідно відпалювати. Чим тонше дрiт, тим швидше він загартовується. Знімаємо загартованість після 4-6 отворів протягувань. Для цього щільно змотуємо дрiт, ніби переплітаємо по колу, це дозволяє уникнути перепалу металу під час віджигу. Останні 2-3 отвори протягуємо без віджигу. Це надає дроту поверхневу міцність.

Нам необхідний дрiт завтовшки 0,8мм тому при протягуванні, зупиняємось на обраному діаметрі [7].

Наступним етапом буде безпосереднє виготовлення деталей брошки, яка складається з 3 частин. Для основи беремо трикутний шматочок металу і закручуємо його в конус-каст. Флюсуємо та спаюємо шов золотим припоєм. Опускаємо у відбіл, після чого промиваємо холодною водою, та витираємо насухо. Із плоского листа металу по трафарету обводимо та вирізаємо пелюстки квітки. Відрізаємо 2 шматочки дроту 28мм та 32мм. Надаємо пелюсткам фактуру за допомогою анок з пуансонами, і збираємо квітку до купи. В конус вкладаємо 4 пелюстки, ніжку та тичинку. Закріплюємо все пінцетами-тримачами обережно флюсуємо, вкладаємо припій та повільно розігриваючи спаюємо всі деталі. Кладемо у відбіл.

З пластини металу згідно трафарету вирізаємо другу деталь листа. За допомогою ручних інструментів, плоских лещат та круглогубців вигинаємо деталь до потрібної на форми.

З дроби довжиною 9 см, згинаємо шпильку, яка буде основою брошки. Всі деталі флюсуємо та спаюємо між собою. Кладемо у відбіл.

Наступний етап – шліфування, та доведення до фінішного вигляду. Для цього проходимо дрібнозерновим шліфувальним папером по всім ділянкам брошки.

Далі шліфуємо резинкою, і на шліфувальному станку. В завершені роботи на тичинку приклеюємо перлину. Прикраса готова.

Технологічну послідовність виготовлення моделі брошки наведено в таблиці 3.1.



Проаналізовано схему послідовності обробки виробу по вузлах та методи обробки вузлів ювелірного виробу. У першому вузлі було підготовлене робоче місце, виготовлений сплав 525 проби, з якого у подальшому буде виготовлена брошка. Для цього знадобилося: виливниця, пінцет, тигель, газовий пальник, титановий стрижень, злиток чистого срібла, мідь, бура, вода, відбіл [46].

Другий вузол – виготовлення дроту та основної деталі. Протягуємо дріт необхідної товщини. Для цього використали: вальці, пінцет, газовий пальник, бура, відбіл, вода, віск, фільтерна дошка.

Виготовлення дрібних деталей – це третій вузол. Тут вирізаємо усі плоскі деталі, надаємо їм форму. Усе це робилось за допомогою: вальців, пінцету, газового пальника, бури, відбілу, води, воску, пилки, лобзика, креслярки, металевої лінійки, лещат, фільтрної дошки, дрилі, плоскогубців, круглогубців, тонкогубців.

Таблиця 3.1

## Технологічна послідовність виготовлення моделі брошки

№ ТНО	Найменування технологічно-неподільної операції	Обладнання, пристрої	Зображення операції
1	Заготовчі операції	Виливниця, пінцет, тигель, газовий пальник, титановий стрижень	
2	Виготовлення основних деталей	Вальці, пінцет, газовий пальник, бура, відбіл, вода, віск, фільтрна дошка	
3	Виготовлення дрібних деталей	Вальці, пінцет, газовий пальник, бура, відбіл, вода, віск, пилки, лобзик, креслярки, металева лінійка, лещата, фільтрна дошка, дріль, плоскогубці, круглогубці, тонкогубці.	

№ ТНО	Найменування технологічно-неподільної операції	Обладнання, пристрої	Зображення операції
4	Спайка усіх деталей.	Пінцет, газовий пальник, срібний припій (ПСр – 40), бура, відбіл, вода, лобзик, креслярка, трафарет, олівець, пензлик, титановий стрижень	
5	Придання фінальної форми.	Пінцет, газовий пальник, плоскогубці	
6	Придання фінальної форми.	Шліфувальний папір, вода, паста Гойя, полірувальне коло, тканина.	
7	Закріпка перлів	Бор машина, рожевий резиноід, сверло.	



Четвертий вузол являє собою спайку усіх деталей. На цьому етапі позначаємо лінії спайки на основній деталі, наносимо буру та припій, зверху викладаємо деталі та спаюємо їх, потім, де необхідно, підправляємо у відбіл. Інструменти й матеріали цього вузла: пінцет, газовий пальник, золотий припій, бура, відбіл, вода, лобзик, креслярка, трафарет, олівець, пензлик, титановий стрижень.

Придання фінальної форми – наступний вузол. Об'єднуємо усі деталі. Для цього мені знадобилося: пінцет, газовий пальник, плоскогубці.

Обробка виробу – наступний вузол. Надаємо брошці більш товарний вигляд, тобто шліфуємо та поліруємо. Усе це робимо за допомогою: шліфувального паперу, води, пасти Гойя, полірувального кола, спеціальних рукавичок, тканини [2].

Наступний вузол – закріпка каменів. Тут висвердлюємо отвір у перлині, та приклеюємо її. Інструменти цього вузла: бор машина, рожевий резиноід, свердло.

У процесі розробки загальної схеми виготовлення ювелірного виробу було визначено основні етапи, які включають підготовчу роботу, моделювання, кастинг, обробку, оздоблення та фінальну обробку. Кожен етап вимагає високої майстерності та спеціального обладнання. Розробка загальної схеми виготовлення ювелірного виробу дозволяє зробити висновок, що це складний та творчий процес, який потребує багато знань та навичок.

Було виготовлено базову модель колекції – золоту брошку, у якій присутня вставка, у вигляді перлини (додаток Г). Основні габарити базової моделі складають 55x30x6 мм. Розроблено загальну схему послідовності обробки виробу по вузлах. Проаналізовано схему із зазначенням обладнання та пристроїв та представлено етапи виготовлення кожного вузла виробу [29].

## Висновки до третього розділу

1. На основі вимог споживачів до брошок визначено вимоги до матеріалів та обрано золото як основний метал для виготовлення колекції брошок. Також обрано перли в якості декоративних елементів вставок виробів у стилі модерн.

2. Досліджено методи виготовлення ювелірних виробів та методи обробки вузлів виробів. Обрано поєднання різних методів для різних моделей та окремих елементів моделей брошок колекції, зокрема емалювання для оздоблення виробів напряму модерн.

3. З'ясовано, що вибір матеріалів та методів обробки вузлів – це важливий етап в процесі виготовлення ювелірного виробу, який впливає на якість та цінність готового виробу

4. У процесі розробки загальної схеми виготовлення ювелірного виробу було визначено основні етапи, включаючи підготовчу роботу, моделювання, кастинг, обробку, оздоблення та фінальну обробку готового виробу.

## ЗАГАЛЬНІ ВИСНОВКИ

Кваліфікаційна робота присвячена розробці колекції ювелірних прикрас до жіночого костюма у стилі модерн. Розроблена колекція ювелірних прикрас включає в себе брошки з флористичними мотивами, які відповідають основним принципам стилю модерн.

1. Проведено дослідження історії розвитку стилю модерн – виникнення, популяризація теренами Європи, а також впровадження в ювелірну справу. Виявлено, що стиль модерн відрізняється оригінальністю, автентичністю та вдосконаленням старих ідей. Цей стиль мав значний вплив на розвиток мистецтва та дизайну у XIX – XX ст., а його вплив можна побачити і сьогодні в сучасній культурі.

2. Розглянуто інновації, які були запроваджені в стилі модерн та відіграли важливу роль у розвитку мистецтва та дизайну. Використання нових матеріалів та технологій, нове уявлення про дизайн та увагу до деталей функціональності дозволило створити прекрасні твори, які ми можемо бачити і досліджувати сьогодні.

3. Визначено, що сучасні ювелірні прикраси в стилі модерн є унікальними та інноваційними, мають свої особливості, такі як витончені лінії, геометричні форми та використання натуральних каменів, допомагають продовжувати традиції та ідеї, що були запроваджені в стилі модерн більше століття тому.

4. Проведено детальний аналіз головної групи клієнтів, що дозволило зрозуміти, який продукт саме потрібен споживачу та визначити цільову аудиторію колекції. Визначено призначення ювелірної колекції, яка була створена з метою підкреслити індивідуальність та стиль своїх власників за допомогою ювелірних прикрас: як доповнення вечірнього костюма та у повсякденних образах на роботі і поза її межами.

5. Визначено основні вимоги до проектування елементів колекції, описано естетичні та ергономічні властивості, вимоги до безпечності та екологічності матеріалів.

6. Розроблено ескізний ряд моделей колекції прикрас, що складається з трьох блоків, розроблених на основі художнього образу квітки ірису та листя гінґо. Кожен із блоків колекції поєднує своя особливість та стиль.

7. На основі вимог споживачів до брошок визначено вимоги до матеріалів та обрано золото як основний метал для виготовлення колекції брошок. Також обрано перли в якості декоративних елементів вставок виробів у стилі модерн.

8. Досліджено методи виготовлення ювелірних виробів та методи обробки вузлів виробів. Обрано поєднання різних методів для різних моделей та окремих елементів моделей брошок колекції, зокрема емалювання для оздоблення виробів напряму модерн.

9. Розроблено загальну схему, яка включає всі необхідні етапи виготовлення ювелірного виробу, включаючи підготовчу роботу, моделювання, кастинг, обробку, оздоблення та фінальну обробку готового виробу. Розглянуто різні варіанти послідовності обробки та обрано найбільш оптимальний з них для забезпечення максимальної ефективності та якості виробництва. На проведених дослідженнях створено базову модель брошки, яка має яскраву центральну частину та виготовлена із золота, зі вставками у вигляді перлини.

## СПИСОК ВИКОРИСТАНИХ ДЖЕРЕЛ

1. Альфонс Муха. Вікіпедія. URL: [https://uk.wikipedia.org/wiki/Альфонс\\_Муха](https://uk.wikipedia.org/wiki/Альфонс_Муха) (дата звернення: 31.05.2023).
2. Аналіз і розробка методів обробки деталей і вузлів виробу. Визначення режимів обробки. URL: [http://www.ni.biz.ua/11/11\\_8/11\\_84627\\_analiz-i-razrobotka-metodov-obrabotki-detaley-i-uzlov-izdeliya-opredelenie-rezhimov-obrabotki.html](http://www.ni.biz.ua/11/11_8/11_84627_analiz-i-razrobotka-metodov-obrabotki-detaley-i-uzlov-izdeliya-opredelenie-rezhimov-obrabotki.html) (date of access: 31.05.2023).
3. Аналіз споживачів - що це таке, визначення та поняття - 2021 - Economy-wiki.com. Economy-Pedia.com. URL: <https://uk.economy-pedia.com/11040592-consumer-analysis> (дата звернення: 31.05.2023).
4. Ар нуво – Стилі інтер'єру. Google Sites: Sign-in. URL: <https://sites.google.com/site/stiliintereru/home/sucasni-stili/ar-nuvo> (дата звернення: 31.05.2023).
5. Архітектура модерну. Вікіпідручник. URL: [https://uk.wikibooks.org/wiki/Архітектура\\_модерну](https://uk.wikibooks.org/wiki/Архітектура_модерну) (дата звернення: 31.05.2023).
6. Білецький В. С. Мала гірнича енциклопедія: Східний видавничий дім, 2013. 644 с.
7. Винничук М. С., Домарацька Я. С., Максимов Р. Ю., Стогній Г. М. Використання новітніх матеріалів при створенні сучасних ювелірних виробів. *Інноватика в освіті, науці та бізнесі: виклики та можливості* : матеріали I Всеукраїнської конференції здобувачів вищої освіти і молодих учених. Київ, 2020. С. 480-486.
8. Вітраж. Вікіпедія. URL: <https://uk.wikipedia.org/wiki/Вітраж> (дата звернення: 31.05.2023).
9. Герасименко О., Пашкевич К., Кучер Т., Марус О. Використання символіки *temento mori* в сучасних ювелірних виробках. Актуальні проблеми сучасного дизайну : збірник матеріалів IV Міжнародної науково-практичної

- конференції, м. Київ, 27 квітня 2023 року: у 2 томах. Київ: КНУТД, 2022. В 2-х т. Том 1. С. 180-183.
10. Герасименко О., Полухіна А., Лю Ц. Тенденції стійкої моди в дизайні виробів. Актуальні проблеми сучасного дизайну : збірник матеріалів IV Міжнародної науково-практичної конференції, м. Київ, 27 квітня 2022 року: у 2 томах. Київ: КНУТД, 2022. В 2-х т. Том 1. С. 155–156.
  11. Джей Джи. Жорж Бізе. Біографія. Dovidka.biz.ua. URL: <https://dovidka.biz.ua/zhorzh-bize-biografiya/> (дата звернення: 31.05.2023).
  12. Дизайнерські срібні прикраси: актуально, стильно, розкішно. Yuriv.ua. URL: <https://yuriv.ua/ua/dizajnerskie-serebryanye-ukrasheniya> (дата звернення: 31.05.2023).
  13. Еклектика, неокласицизм та модерн у формуванні архітектурного середовища. Початок епохи дизайну. Навчально-інформаційний портал НУБіП України. URL: <https://elearn.nubip.edu.ua/mod/book/tool/print/index.php?id=377825> (дата звернення: 31.05.2023).
  14. Золота обручка "Вишиванка" з емаллю 229732400. Магазин Oniks. URL: [https://oniks.ua/ua/products/229732400?gclid=Cj0KCQjwla-hBhD7ARIsAM9tQKtvPIXSMaeTgqHwSqIXH05xXgzvyKn8CRHfxN8bFYweYhbi-9sNtvEaAipeEALw\\_wcB](https://oniks.ua/ua/products/229732400?gclid=Cj0KCQjwla-hBhD7ARIsAM9tQKtvPIXSMaeTgqHwSqIXH05xXgzvyKn8CRHfxN8bFYweYhbi-9sNtvEaAipeEALw_wcB) (дата звернення: 31.05.2023).
  15. Золото та здоров'я. Плюси та мінуси носіння золотих прикрас. Ювелірний завод Гемма. URL: <https://www.hemma.kiev.ua/ua/index.php/stati/281-zoloto-i-zdorove-plyusy-i-minusy-nosheniya-zolotykh-ukrashenij> (дата звернення: 31.05.2023).
  16. Історія розвитку ювелірних прикрас усіх часів та народів. Diamant.ua. URL: <https://diamant.ua/articles/skvoz-tysyacheletiya-istoriya-razvitiya-yuvelirnykh-ukrashenij/> (дата звернення: 31.05.2023).
  17. Колосніченко М.В., Пашкевич К.Л. Мода і одяг. Основи проектування та виробництва одягу : навч. посіб. 2-ге вид. Київ : ПП НВЦ «Профі», 2018. 237 с.

18. Коновалова О. В., Лавриненко Ю. С. Символіка флореальних мотивів у мистецтві доби модерну. *Молодий вчений*. 2018. № 3 (55). С. 27–30. URL: [https://elibrary.kubg.edu.ua/id/eprint/25504/1/O\\_Konovalova\\_J\\_Lavrynenko\\_M\\_V\\_3\\_55.pdf](https://elibrary.kubg.edu.ua/id/eprint/25504/1/O_Konovalova_J_Lavrynenko_M_V_3_55.pdf) (дата звернення: 31.05.2023).
19. Костюченко О.В. Фешн-Бренд як результат проектної діяльності в індустрії моди. *Актуальні проблеми психології. Збірник наукових праць Інституту психології імені Г. С. Костюка НАПН України*. 2017. Т.1. Вип. 46. С. 77–81. URL: <http://www.apppsychology.org.ua/data/jrn/v1/i46/16.pdf>.
20. Мистецтво модерну. Stud. URL: [https://stud.com.ua/13586/kulturologiya/mistetstvo\\_modernu](https://stud.com.ua/13586/kulturologiya/mistetstvo_modernu) (дата звернення: 31.05.2023).
21. Мода епохи модерн. UkrReferat.com. URL: <https://ukrreferat.com/chapters/rizne/moda-epohi-modern-referat.html> (дата звернення: 31.05.2023).
22. Модерн. Агромат. URL: <https://www.agromat.ua/blog/styles/modern/> (дата звернення: 31.05.2023).
23. Модернізм: доба модерну і доба авангарду. Постмодернізм. UkrReferat.com. URL: <https://ukrreferat.com/chapters/kultura/modernizm-doba-modernu-i-doba-avangardu-postmodernizm-referat.html> (дата звернення: 31.05.2023).
24. Модерн як стильовий напрям та його прояви в образотворчому мистецтві. StudFiles. URL: <https://studfile.net/preview/5044201/page:41/> (дата звернення: 31.05.2023).
25. Назимок М. М., Шликов О. К., Супрінович О. С. Довідник експерта з дорогоцінних металів / Державна пробірна служба України. Київ : Воля, 2012. 570 с.
26. Опейда Й., Швайка О. Глосарій термінів з хімії. Ін-т фізико-органічної хімії та вуглехімії імені Л. М. Литвиненка НАН України, Донецький національний університет. Донецьк: Вебер, 2008. 758 с.
27. Орнамент модерна. URL: <http://um.co.ua/2/2-7/2-79523.html> (date of access: 31.05.2023).

28. Пашкевич К. Л., Герасименко О. Д., Єжова О. В., Шмагало Р. Т., Люклян Н. Р. Українська естетика в дизайні сучасних ювелірних виробів. *Art and Design*. 2023. №1(21). С. 143–156.
29. Послідовність технологічної обробки виробів. StudFiles. URL: <https://studfile.net/preview/5152319/page:6/> (дата звернення: 31.05.2023).
30. Прибутковий будинок на Малій Житомирській 12а. Вікіпедія. URL: [https://uk.wikipedia.org/wiki/Прибутковий\\_будинок\\_на\\_Малій\\_Житомирській\\_12а](https://uk.wikipedia.org/wiki/Прибутковий_будинок_на_Малій_Житомирській_12а) (дата звернення: 31.05.2023).
31. Прикраси в стилі модерн. Інтернет магазин "Золотий Вік". URL: <https://zolotoyvek.ua/ua/yuvelirnye-ukrasheniya-v-stile-modern-shagaem-v-nogu-so-vremenem/> (дата звернення: 31.05.2023).
32. Скільки років українській любові до коштовних каменів? Або Дорогоцінні камені на території України в дохристиянські часи. Магазин дорогоцінного каміння Центурі. URL: <https://gems.ua/news/DragocennuyKamnivUkraineDohrestianskieVremena> (дата звернення: 31.05.2023).
33. Споживна цінність та споживні властивості товарів. Навчально-інформаційний портал НУБіП України. URL: <https://elearn.nubip.edu.ua/mod/book/tool/print/index.php?id=279219> (дата звернення: 31.05.2023).
34. Луїс Комфорт Тіффані. Вікіпедія. URL: [https://uk.wikipedia.org/wiki/Луїс\\_Комфорт\\_Тіффані](https://uk.wikipedia.org/wiki/Луїс_Комфорт_Тіффані) (дата звернення: 31.05.2023).
35. Рене Лалік. Вікіпедія. URL: [https://uk.wikipedia.org/wiki/Рене\\_Лалік](https://uk.wikipedia.org/wiki/Рене_Лалік) (дата звернення: 31.05.2023).
36. Хавік П. А., Гоцик М.В., Полухіна А.В., Пашкевич К. Л., Єжова О. В., Герасименко О. Д. Художні особливості розробки фірмового стилю фешн-бренда з використанням флористичних принтів. Інноватика в освіті, науці та бізнесі: виклики та можливості : матеріали III Всеукраїнської конференції



- здобувачів вищої освіти і молодих учених, м. Київ, 17 листопада 2022 року. Т. 1. Київ : КНУТД, 2022. С. 243-250.
37. Художня емаль в ювелірних прикрасах. Інтернет магазин «Ювелір Капітал». URL: [https://jewelshop.com.ua/blog/hudozhnya\\_emal\\_v\\_yuvelirnyih\\_pryikrasah](https://jewelshop.com.ua/blog/hudozhnya_emal_v_yuvelirnyih_pryikrasah) (дата звернення: 31.05.2023).
38. Четверик А. Р., Колосніченко М. В., Герасименко О. Д., Приходько-Кононенко І. О. Апсайклінг – сучасний метод дизайн-проекування ювелірних виробів. Інноватика в освіті, науці та бізнесі: виклики та можливості : матеріали III Всеукраїнської конференції здобувачів вищої освіти і молодих учених, м. Київ, 17 листопада 2022 року. Т. 1. Київ : КНУТД, 2022. С. 261-265.
39. Ювелірні вироби у стилі модерн. Громадське радіо. URL: <https://hromadske.radio/publications/yuvelirni-vyroby-u-styli-modern> (дата звернення: 31.05.2023).
40. Ювелірні вироби: які бувають ювелірні вироби - назви і опис. Жіночий портал «Моя леді». URL: <https://myledi.pp.ua/moda/yuvelirni-virobi-yaki-buvayut-yuvelirni-virobi-nazvi-i-opis.html> (дата звернення: 31.05.2023).
41. Ювелірна справа і фізичні властивості матеріалів. БДМУ URL: <https://www.bsmu.edu.ua/blog/4061-yuvelirna-sprava-i-fizichni-vlastivosti-materialiv/> (дата звернення: 31.05.2023).
42. Як створюють ювелірні вироби на заводах. Інтернет-магазин "Срібний Вік" URL: <https://sribniyvik.ua/ua/seriynoye-proizvodstvo-yuvelirnykh-izdeliy/> (дата звернення: 31.05.2023).
43. Art nouveau. Wikipedia. URL: [https://en.wikipedia.org/wiki/Art\\_Nouveau](https://en.wikipedia.org/wiki/Art_Nouveau) (date of access: 31.05.2023).
44. Fashion theory: a conceptual framework. ACR. URL: <https://www.acrwebsite.org/volumes/5731/volumes/v01/NA-01> (date of access: 31.05.2023).
45. Miss Silver - ювелірні вироби та прикраси зі срібла. URL: [https://miss-silver.com.ua/ua/?utm\\_source=google&utm\\_medium=cpc&utm\\_campaign=](https://miss-silver.com.ua/ua/?utm_source=google&utm_medium=cpc&utm_campaign=)



ДОДАТКИ  
ДОДАТОК А



Рис. А.1. Технічний рисунок моделі-модифікації базової моделі брошки



Рис. А.2. Технічний рисунок моделі-модифікації базової моделі брошки

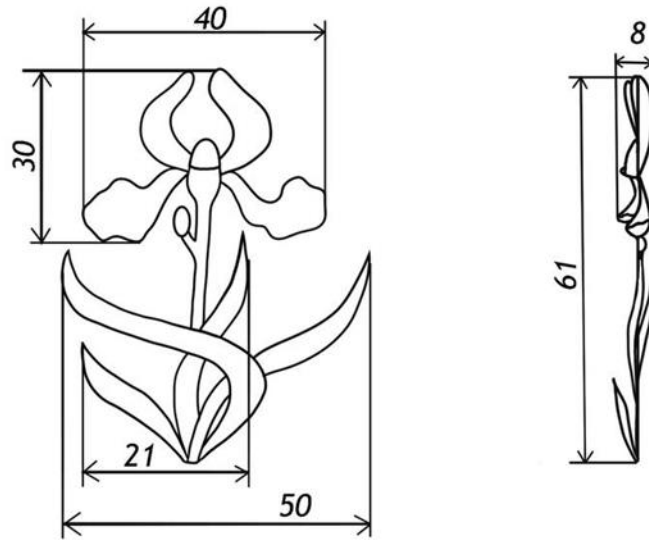

Рис. А.3. Технічний рисунок моделі-модифікації базової моделі брошки

### ДОДАТОК Б

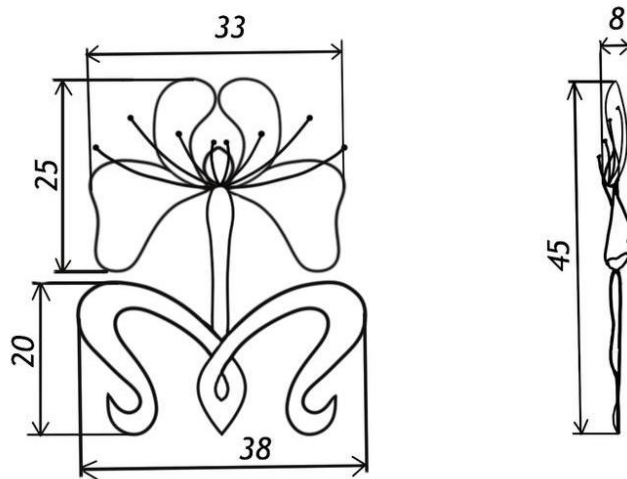

Рис. Б.1. Брошка, виготовлена у матеріалі

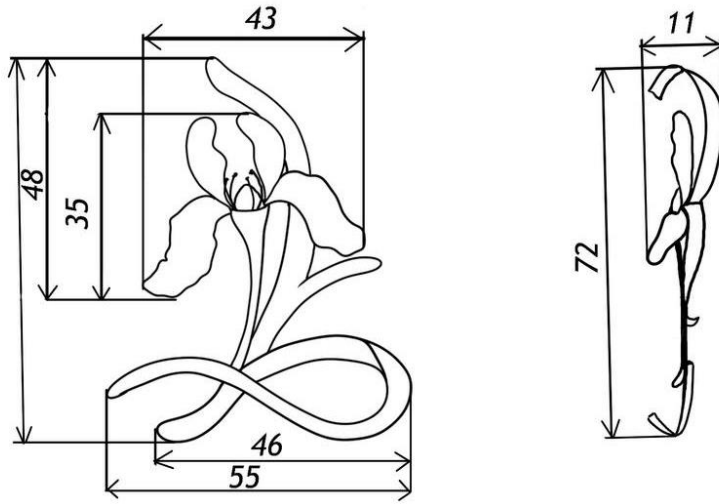
## ДОДАТОК В



V Міжнародна науково-практична конференція  
«АКТУАЛЬНІ ПРОБЛЕМИ СУЧАСНОГО ДИЗАЙНУ»  
Київ, КНУТД, 27 квітня 2023 р.

УДК 739.2:671.121

## ВИКОРИСТАННЯ СИМВОЛІКИ MEMENTO MORI В СУЧАСНИХ ЮВЕЛІРНИХ ВИРОБАХ

ГЕРАСИМЕНКО Олена, ПАШКЕВИЧ Калина,  
КУЧЕР Тетяна, МАРУС Оксана

Київський національний університет технологій та дизайну, Київ, Україна  
[gerasymenko.od@knutd.edu.ua](mailto:gerasymenko.od@knutd.edu.ua)

*Надано результати дослідження меморіальних та траурних прикрас. Визначено особливості символіки та характерні мотиви memento mori у культурі та мистецтві. Розглянуто використання тематики memento mori сучасними дизайнерами в ювелірних виробках.*

**Ключові слова:** меморіальні прикраси, траурні прикраси, ювелірні вироби, символіка, memento mori.

### ВСТУП

Дизайн сучасних ювелірних виробів включає різноманітні напрями, серед яких – меморіальні та траурні прикраси. Вивчення історії траурних прикрас розкриває важливу складову культурного, соціального та мистецького життя людей в різні історичні періоди та дає нам уявлення про значення, яке мали ці прикраси в різні періоди.

### ПОСТАНОВКА ЗАВДАННЯ

Дослідження меморіальних та траурних прикрас важливе для кращого розуміння культурної та соціальної історії нашого світу, сприяє її збереженню та передачі майбутнім поколінням., забезпечать реалізація творчого задуму дизайнера в ювелірних виробках. Основним завданням роботи визначено вивчення особливостей траурних прикрас, різних варіацій та інтерпретацій символів, що використовувалися для оздоблення ювелірних виробів; дослідження елементів символіки memento mori в меморіальних та траурних прикрасах з метою створення дизайну сучасних ювелірних виробів.

### РЕЗУЛЬТАТИ ДОСЛІДЖЕННЯ ТА ЇХ ОБГОВОРЕННЯ

Memento mori (латинська фраза, яка у перекладі означає «пам'ятайте, що ви смертний», «пам'ятайте про смерть») – це художній або символічний мотив, що діє як нагадування про неминучість смерті. Концепція сягає своїм корінням у вчення філософів класичної античності та християнства, а також з'явилася в мистецтві й архітектурі, починаючи з Середньовіччя. Тема пам'яті та скорботи простежується в ювелірному мистецтві, починаючи з Античності. Зображення смерті несло декілька значень: романтичне («поки смерть не розлучить нас»); траурне (в пам'ять про померлого), філософське (memento mori, пам'ятай про смерть).

Вираз memento mori поширився з піднесенням християнства, яке наголошувало на існуванні Раю, Пекла та порятунку душі в потойбічному житті. У християнському контексті memento mori служить моралізаторській меті, як нагадування про швидкоплинність земних задовольень, розкоші й досягнень, які

Рис. Б.1. Тези доповіді на V Міжнародній науково-практичній конференції  
«Актуальні проблеми сучасного дизайну», 27 квітня 2023 р.



V Міжнародна науково-практична конференція  
**«АКТУАЛЬНІ ПРОБЛЕМИ СУЧАСНОГО ДИЗАЙНУ»**  
 Київ, КНУТД, 27 квітня 2023 р.

будуть незначними після смерті. Популярні іконографічні символи, пов'язані з *memento mori*, з'явилися ще в Середні віки. Найбільш упізнавані сьогодні символи – пісочний годинник, череп, Жнець з косою та мрець, зображений у вигляді скелета, в'янучі квіти, труна – всі вони передають ідею непостійності життя. Досить розповсюдженим мотивом пам'яті про смерть є череп, який часто зображується разом з однією або кількома кістками [1].

Дослідивши використання символіки *memento mori*, було визначено, що образи черепа, скелета та коси з'являються у мистецтві, в якому головною темою зображення є смерть, зокрема вони поширені у художньому жанрі *vanitas* (у перекладі з латини означає «порожнеча» або «марнота», «марнославство») – вид алегоричного мистецтва, в якому використовували символізм, щоб показати непостійність життя, його швидкоплинність та марність насолоди перед лицем смерті (рис.1. а). На картинах цього жанру використовували натюрмортне зображення предметів, що символізували смерть [2].

Мотиви *memento mori* передає алегоричний мотив *Danse Macabre*, що у перекладі з французької означає Танець Смерті та включає зображення мертвих, що зазвичай символізували Папу Римського, короля або імператора, звичайного робітника та дитину (рис. 1, б) [3]. Більш прямим відтворенням ідеї *memento mori* є образ Смерті (*Grim Reaper*) у вигляді Женця, скелета з косою, або без, який приходить, коли життя людини закінчилося, і час забрати її душу (рис.1, в). Зображення Смерті у вигляді скелета є поширеним у культурі та віруваннях різних країн: зустрічається у міфах ацтеків, віруваннях у Мексиці, Парагваї, Аргентині та Бразилії.



**Рис. 1.** Тема *memento mori* у мистецтві: а) картина «*Vanitas*», художник Antonio de Pereda, 1632-1636 рр.; б) картина «*Danse Macabre*», художник Michael Wolgemut, 1493р.; в) Жнець (Смерть з косою) з колоди Таро, XV ст.

Символіка *memento mori* мала свої особливості у різних культурах, наприклад греки декорували персті зображеннями скелетів, черепів, купідонів з перекинутими смолоскипами, символічним камінням. Римляни різали з чорного агата підвіси з жалобними каменями, що зображують подружні пари, композиційно близькі до римських надгробків. В прикрасах Античності починають ховалися в потаємні відділення перстня локони волосся, наділяючи його магічною силою зв'язку з близькими, що пішли з життя. Вже традиційні

Рис. Б.2. Тези доповіді на V Міжнародній науково-практичній конференції  
 «Актуальні проблеми сучасного дизайну», 27 квітня 2023 р.



V Міжнародна науково-практична конференція  
«АКТУАЛЬНІ ПРОБЛЕМИ СУЧАСНОГО ДИЗАЙНУ»  
Київ, КНУТД, 27 квітня 2023 р.

зображення черепів, скелетів декорували чорною емаллю та цитатами зі священного писання або скорботними висловами. Шинка каблучки покривалася чорною емаллю і гравірувалася зображеннями лавра чи аканта. Греки носили прикраси з пам'ятними написами, присвяченими шанованим предкам. В епоху Середньовіччя з'являються перші перстні memento mori, як нагадування про швидкоплинність життя. Каблучки memento mori продовжували носити і в епоху Відродження. У XIV–XVII століттях були популярні декоративно-прикладні вироби та прикраси, пов'язані з символікою смерті. Аксесуари, виконані у формі черепів, скелетів, гробів та інших атрибутів пов'язаних із смертю, служили нагадуванням про тлінність людського життя та неминучості смерті [4].

Дослідивши та проаналізувавши історичне значення і використання символів смерті для передачі ідеї memento mori у прикрасах та мистецтві, визначено, що одним з найпопулярніших символів смерті є череп та скелет. І хоча не завжди цей символ використовується для передачі ідеї пам'яті про смерть та швидкоплинність життя, люди досі створюють прикраси, з символами memento mori, які мають на меті нагадувати про неминучість смерті та спонукати насолоджуватися життям, яке маємо. Сучасні дизайнери створюють прикраси також використовують елементи та мотиви memento mori, наприклад, бренди Memento Mori Design New York City (рис. 2, а – в) та trop jeune pas riche (рис. 2, г) створюють прикраси (кулони, сережки, перстні тощо), використовуючи темне каміння, символи черепів та скелетів, надписи латиною тощо [5, 6].



**Рис. 2.** Прикраси сучасних брендів Memento Mori Design New York City (а – в) та trop jeune pas riche (г) із зображенням символів смерті: а) кулон з черепом та кістками; б) кільце зі скелетом; в) сережки з черепами; г) кільце зі скелетом

В результаті дослідження актуальних тенденцій в ювелірних прикрасах для розробки колекції обрано перстні, які можуть використовуватись споживачами в ролі пам'ятного елемента, меморіальної або траурної прикраси. Розроблено ескізи колекції прикрас memento mori, які слугуватимуть образному нагадуванню про неминучість смерті та швидкоплинність життя. Використовуючи досліджену та проаналізовану інформацію, в предметах колекції використовуються каміння чорного кольору (наприклад, агат) (рис. 3, а, в), емаль чорного кольору (рис. 3, б) та надписи латиною «memento mori» (рис. 3, б, в).

Рис. Б.3. Тези доповіді на V Міжнародній науково-практичній конференції  
«Актуальні проблеми сучасного дизайну», 27 квітня 2023 р.





## ДОДАТОК Г



Рис. Г.1. Сертифікат участі в V Міжнародній науково-практичній конференції «Актуальні проблеми сучасного дизайну», 27 квітня 2023 року

## ДОДАТОК Д



Рис. Д.1. Приклади прикрас в стилі модерн

## ДОДАТОК Е



Рис. Е.1. Процес створення ювелірної прикраси

## ДОДАТОК Ж



Рис. Ж.1. Приклади емальованих прикрас

[vzolote.com.ua](http://vzolote.com.ua)

Рис. Ж.2. Приклади емальованих прикрас

## ДОДАТОК 3

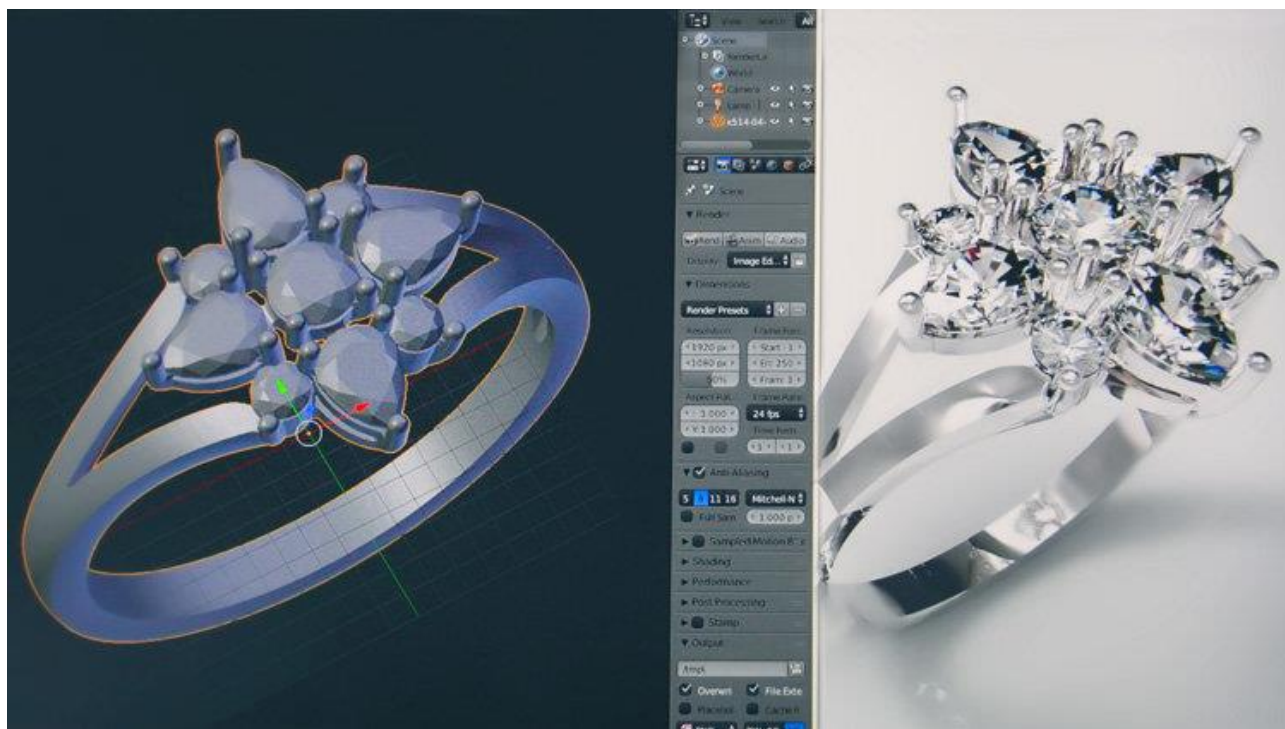

Рис. 3.1. Приклад розробки ювелірної прикраси за допомогою 3Д програми