

МІНІСТЕРСТВО ОСВІТИ І НАУКИ УКРАЇНИ
КИЇВСЬКИЙ НАЦІОНАЛЬНИЙ УНІВЕРСИТЕТ ТЕХНОЛОГІЙ ТА
ДИЗАЙНУ

Факультет дизайну

Кафедра мистецтва та дизайну костюма

УДК 7.012:687.016

КВАЛІФІКАЦІЙНА РОБОТА
здобувача вищої освіти першого (бакалаврського) рівня

на тему: «Розробка колекції жіночого одягу на основі адаптації засобів апсайклінгу та деконструктивізму як проявів концепції *slow fashion*»

Виконав(ла): здобувачка освіти групи БДо1-19
спеціальності 022 Дизайн

освітньої програми Дизайн одягу

Христина ГАРБАРЕНКО

Науковий керівник д. мист., проф., Наталія
ЧУПРИНА

Рецензент к.т.н., доц. Тетяна СТРУМІНСЬКА

Київ 2023

АНОТАЦІЯ

Гарбаренко Х.О. Розробка колекції жіночого одягу на основі адаптації засобів апсайклінгу та деконструктивізму як проявів концепції *slow fashion* – Рукопис.

Кваліфікаційна робота здобувача вищої освіти першого (бакалаврського) рівня за спеціальністю 022 Дизайн – Київський національний університет технологій та дизайну, Київ, 2023 рік.

У кваліфікаційній роботі для створення колекції одягу в системі «індивідуальний гардероб споживача» темою-першоджерелом було обрано напрями еко-дизайну: апсайклінг, деконструктивізм та *slow fashion*. Охарактеризовано *slow fashion* та його принципи як концепції споживання продуктів моди та значення деконструктивізму як проектної практики в дизайні одягу. В результаті даного аналізу було виявлено та обґрунтовано характеристики і риси кожного з визначених напрямів та здійснено порівняльний аналіз їх характеристик. Описано процес створення колекції жіночого одягу. Вони складаються з різноманітних комплектів та ансамблів і задовольняють всі потреби споживача. Для кожного блоку надано інформацію про його призначення, композиційний принцип побудови формоутворення колекції.

Ключові слова: *дизайн одягу, еко-дизайн, апсайклінг, деконструктивізм, slow fashion, продукти моди, тенденції моди.*

SUMMARY

Garbarenko H.O. Design of a collection of women's clothing based on the adaptation of upcycling and deconstructivism as manifestations of the concept of *slow fashion* - Manuscript.

Qualification work of higher education applicant of the first (bachelor) level in specialty 022 Design - Kyiv National University of Technology and Design, Kyiv, 2023.

In the qualification work eco-design trends, upcycling, deconstructivism and *slow fashion*, were chosen as the primary source theme for creating a collection of clothes in the "customer's individual wardrobe" system. *Slow fashion* and its principles as a concept of consumption of fashion products and the importance of deconstructivism as a project practice in fashion design are characterized. As a result of this analysis, the characteristics and features of each of directions were identified and substantiated, and a comparative analysis of their characteristics was carried out. The process of creating a collection of women's clothing is described. It consist of various sets and ensembles and satisfy all the needs of the consumer. For each block, information is provided about its purpose, the compositional principle of structuring and forming the collection.

Keywords: *fashion design, eco-design, upcycling, deconstructivism, slow fashion, fashion products, fashion trends.*

ЗМІСТ

Вступ	5
Розділ 1 Аналітичний	9
1.1 Аналіз попередніх досліджень апсайклінгу як методу дизайн одягу	10
1.2. Слоу-фешн та його принципи як концепції споживання продуктів моди	13
1.3. Апсайклінг в життєвому середовищі сучасності	20
1.4. Значення деконструктивізму як проєктної практики slow fashion	25
Висновки до розділу 1	33
Розділ 2 Проєктно-композиційний	34
2.1. Принципи застосування зібраного матеріалу в колекції	34
2.2. Тип споживача, для якого розроблено колекцію	37
2.3. Призначення та художній образ колекції	38
2.4. Композиційний принцип побудови колекції та принцип формоутворення колекції	42
2.5. Колористика колекції	44
2.6. Декоративні особливості колекції	45
2.7. Асортиментний склад колекції	48
2.8. Характерні для колекції варіанти стилістичного оформлення (зачіски та візаж)	50
2.9. Виконання моделей в матеріалі	50
Висновки до розділу 2	52
Розділ 3 Конструкторський	53
3.1. Вибір моделей для проєктування	53
3.2. Вибір матеріалів для виготовлення моделей колекції	58
3.3. Вибір способу розробки об'ємно-просторової форми моделей колекції	65
3.4. Розробка конструкції моделей колекції	69
Висновки до розділу 3	74
Загальні висновки	75
Список використаних джерел	76
Додаток А	83
Додаток Б	97
Додаток В	100
Додаток Г	106
Додаток Д	110

ВСТУП

На сьогодні мода активно адаптує виклики сучасності і запити людства. Вона відображає економічний, історичний, культурний та соціальний стан розвитку суспільства. Все це модний дизайн інтерпретує в сьогоденні та забезпечує комфортне носіння одягу для людей. Костюм ХХ та ХХІ століття відповідає на сьогоднішні розвиткові суспільства та показує його зміни в усіх сферах та аспектах. Двадцять перше століття реалізувало новітні науково-технічні досягнення, глобальні, світові події, нові технологічні розробки для виготовлення одягу, що дали можливість створити нові, унікальні носибельні речі для людей. Одним з найактуальніших, глобальних світових проблем сьогодення є забруднення навколишнього середовища, яке тим чи іншим чином вирішується в багатьох різних сферах життя. Створення нових колекцій одягу на основі екоцентризму є результатом реагування моди на зміни у суспільстві та демонстрацією того, що є достатньо ресурсів та інновацій, щоб зменшити негативний вплив для навколишнього середовища [67]. Різні сфери суспільства впливають на моду, і слід за цим – на актуальні тенденції моди.

Актуальність теми: очищення природи від негативного впливу останні десятиліття дуже сильно зросло. Це питання відкрите протягом великого відрізка часу. Апсайклінг, деконструктивізм та слоу фешн стали дуже актуальними течіями, щоб врятувати світ від пере забруднення.

Апсайклінг використовує одяг, що вийшов з ужитку, щоб переробити, перешити його на новий. В результаті речі збережуться, будуть виглядати новітніми та зменшиться викиди сміття. Апсайклінг використовується також і інших сферах, таких як інтер'єр, ленд-арт дизайн тощо. В таких сферах його називають ресайклінг.

Деконструктивізм змінює бачення на конструкцію одягу, його крій. Можна розібрати готовий одяг та зібрати його знову. Це буде вже інший дизайн одягу, більш новітній та своєчасний стиль, який допоможе зберегти непотрібний одяг.

Слоу фешн визначається як антипод швидкої моди та частого купування одягу. Ця течія направлена на сповільнення купування непотрібних речей. Зменшення купування одягу призводить до зменшення його викиду. А отже, і до збереження навколишнього середовища від великої кількості сміття.

Мета дослідження: розробити колекцію одягу в системі «індивідуальний гардероб споживача» на основі впровадження актуальних напрямів проектування, що сповідують збереження природних ресурсів, в споживання продуктів моди.

Для цього було виконано ряд **завдань**:

- проаналізовано аналіз попередніх досліджень впровадження апсайклінгу в дизайні костюма;
- аналіз інтерпретації апсайклінгу в життя та сферу споживання продуктів дизайну;
- аналіз інтерпретації та дослідження засобів деконструктивізму в дизайні костюма;
- аналіз інтерпретації та дослідження концепції слоу фешн в дизайні та споживанні продуктів моди.

Об'єктом дослідження є апсайклінг, деконструктивізм, слоу фешн, за рахунок застосування яких реалізується можливість допомогти та врятувати навколишній світ від забруднення. **Предмет дослідження** – стилістичні особливості застосування апсайклінгу, деконструктивізації та слоу фешн в дизайні сучасного одягу.

Методи дослідження:

- аналіз літературних джерел: література, що показує апсайклінг, деконструктивізм та слоу фешн та результат їх впливу на моду. Це дозволило отримати нові знання і реалізувати концепцію колекції;
- порівняльний аналіз колекцій провідних дизайнерських брендів: аналіз та огляд архівних колекцій, модних показів;
- аналіз сучасних модних колекцій: огляд сучасних модних колекцій, що мають основу та ідеї еко-дизайну;

– огляд нових технологій та інновацій: вивчення сучасних технологій та інноваційних матеріалів, які можуть застосовуватися у створенні нових колекцій, із застосуванням еко-орієнтованих засобів.

Наукова новизна дослідження полягає в удосконаленні методики створення колекції одягу, на основі впровадження засобів апсайклінгу та деконструктивізму. Експериментування з кольорами та матеріалами дозволило перевірити дієвість застосування названих засобів у проектуванні одягу в системі «індивідуальний гардероб споживача».

Практичне значення роботи полягає у створенні колекції одягу за принципами апсайклінгу, деконструкції та слоу фешн. На основі дослідження названих напрямів дизайну створено колекцію одягу, в основі якої лежить ідея збереження природи та навколишнього середовища від надмірного викиду сміття, використавши при цьому непотрібний одяг (завдяки перешиванню одягу або змішуючи його одним з одним: різні яскраві кольори, неоднакові, цікаві фактури, виходить новий дизайн одягу, який інтерпретований під сьогоденний час та стає можливим зберегти речі від викиду на смітник та в ході цього зберегти природу від сміття).

Апробація результатів дослідження. Теоретичні результати дослідження було оприлюднено та обговорено на II Міжнародної науково-практичної конференції «Гагенмейстерські читання» (Кам'янець-Подільський, К-ПНУ ім. І. Огієнка, 1-2 грудня 2022р.)

Дизайн-проект моделей одягу за результатами досліджень представлено в програмі XX Міжнародного конкурсу одяного образу та новорічно-різдвяного декору «Сузір'я Каштан» (Київ, КНУТД, 2022), VI Відкритого регіонального конкурсу творчих дизайн-проектів «Арт-погляд» (Кривий Ріг, КДПУ, 2023), конкурсу ескізів «Aesthetic and Comfort Clothes for the Future», де представлено колекцію одягу, розроблену в ході виконання кваліфікаційної роботи (Київ, КНУТД, 2023), XXIII Міжнародного конкурсу молодих дизайнерів-модельєрів «Печерські каштани» (Київ, КНУТД, 2023р.).

За результатами розробки дизайн-проекту колекції жіночого одягу подано заявку на отримання авторського свідоцтва про реєстрацію авторського права на твір.

Структура та обсяг роботи. Кваліфікаційна робота складається зі вступу, трьох розділів з висновками, загальних висновків, списку використаних джерел та додатків. Повний обсяг кваліфікаційної роботи складає 113 сторінок; обсяг основної частини роботи – 82 сторінки; додатки складають 31 сторінку.

РОЗДІЛ 1

АНАЛІТИЧНИЙ

Протягом існування людства завжди відбувається вторгнення людини у навколишнє середовище, в результаті чого це приносить величезну шкоду довкіллю і загрожує існуванню самому людству. Дивлячись на дослідження Програми ООН з навколишнього середовища, модна індустрія відповідає за 20% промислових стічних вод і 10% за викиди вуглекислого газу. Люди постійно цікавляться темою екології і цей інтерес постійно зростає. Тепер у людей постає питання як продовжити життя продуктам дизайну, зокрема одягу [1].

Природні ресурси мають свій ліміт і людство починає замислюватись як зберегти довкілля шляхом повторного використання одягу, дати речам друге життя або створити нову річ, об'єднавши дві минулі речі. Щоразу кількість послідовників цієї концепції зростає.

Техніки «апсайклінг» застосовуються у дизайн-проектванні всього асортименту одягу – курток, штанів, спідниць, блузок, шортів, тощо. Все це виходить з існуючого одягу, з різних матеріалів. Денім є найбільш популярним та використовуваним серед матеріалів для створення речей засобами «апсайклінгу» [2]. Апсайклінг – це не просто переробка старих, непотрібних речей на нові, а й виготовлення зі старих речей, нових, модних та корисних виробів. Дані техніки передбачають повторне використання речей, та необхідністю вирішення питання щодо зменшення кількості відходів, що завдають шкоди довкіллю [3]. Повторне використання непотрібних матеріалів не тільки рятує Землю від екологічної катастрофи, а й доставляє споживачам естетичне задоволення. Завдяки людям, які підтримують течію апсайклінг, було придумано вже багато нового, і як зменшувати експлуатацію природи в тому числі. Серед різних видів апсайклінгу одягу звернемо увагу на Trash to Trend – всесвітня організація, яка допомагає налагоджувати відносини між дизайнерами, що використовують річ, яка вийшла вже з обігу для розробки нових виробів. Мережа розширює інформацію про функціональні можливості апсайклінгу.

Марка Timberland переробляє 50% матеріалів зі старого взуття. Деякі малі компанії також займаються переробкою відходів від непотрібних матеріалів [4].

1.1 Аналіз попередніх досліджень апсайклінгу як методу дизайн одягу

В Україні ця техніка набирає все більшої популярності. Зокрема бренд «Ksenie Schnaider» також виготовляє новий одяг за технікою вторинної переробки. Він відомий своєю роботою з джинсовими виробами. Бренд закупає старий одяг в «секонду» та дає матеріалам нове життя переробляючи його [2]. Апсайклінг, існує як прийом в дизайн-проектванні та збереженні одягу і вже багато років [5]. Серед українських науковців тема повторного проектування використання одягу також є дуже поширеною для досліджень.

В науковій статті «Екомода як чинник підвищення якості життя людського суспільства» С. Бондаренко дослідила, що людина наносить непоправної шкоди природі та навколишньому середовищу. Тому постало питання, як зберегти навколишній світ. Фрісайклінг, апсайклінг, ресайклінг – сучасні напрями, організовані, щоб допомогти планеті. Вони направлені на допомогу людям, яким речі вже є непотрібними та для тих, хто потребує речей: для переробки старого одягу на новий та зміни в його зовнішньому вигляді, тобто, дати одягу друге життя (А також переробити-переплавити будь-яку річ) [1].

І. Даневич в своєму дослідженні «Аналіз особливостей проектування творчої колекції жіночого одягу з використанням техніки «апсайклінг» визначила, що природні ресурси не є безкінечними, через це у людства постало питання, як зберегти довкілля шляхом повторного використання одягу або створення нового одягу із кількох старих речей. «Апсайклінг» дозволяє знизити використання речей у великій кількості, скоротити екологічний негативний слід на планеті і зменшити кількість відходів, також повторно використати старий одяг і створити новий з кількох минулих речей або переробити цю саму річ. На сьогодні в світі існує вже чимала кількість брендів, які активно використовують цю техніку у дизайні і виробництві свого одягу, що є позитивним поштовхом у збереженні чистоти навколишнього середовища [2].

В статті «Апсайклінг як соціальний бізнес у вирішенні питання утилізації верхньотрикотажних виробів» Л. Галавської, М. Олефіренко, А. Масюк, Т. Дзикович було обгрунтовано, що намагаючись йти в одну ногу за модою, люди інколи не встигають носити нові речі, швидше викидують їх, і це приводить до загрози людству через текстильні відходи. Зокрема це стосується й верхньотрикотажних виробів, які ще не втратили свого зовнішнього вигляду та перебувають ще у досить гарному стані. І якщо ми не будемо вирішувати питання, як зберегти одяг, не викидаючи його, то природа сама це зробить за нас. На допомогу приходять напрям апсайклінг, який зберігає старі речі, що не втратили своїх якісних характеристик, і спонукає до створення нових модних та корисних виробів. Апсайклінг також пов'язаний з поняттям свідомої екологічної моди. Коли ми не купуємо багатої кількості речей, а з розумінням ставимося до одягу та моди і продовжуємо носити, не викидуючи хорошу річ. Наразі тренд дбайливого ставлення до природи набирає все більших обертів і проникає у різноманітні сфери людської життєдіяльності [3].

В науково-проектному дослідженні Н. Чупріної та М. Сусук «Апсайклінг та його визначення як напрямку екодизайну в сучасній індустрії моди» обгрунтовано, що з одним з основних напрямів екодизайну, можна виділити апсайклінг та працьовитість екодизайну у можливості збереження природи. Кожен намагається докласти свою долю турботи про навколишній світ і тому останнім часом цей рух все більше поширюється. Виходячи з цього, зародився такий напрям у мистецтві, як «екодизайн». Його також використовують художники, дизайнери, молодь, яка створює мистецькі об'єкти зі сміття. Екодизайн використовують і в меблевій діяльності, і звичайно в одязі та взутті. Також до екодизайну можна віднести ресайклінг. Ресайклінг – це переробка відходів виробництва та побутового вжитку. Ресайклінг означає повторну обробку матеріалів, але при цьому вони кожного разу втрачатимуть якісь свої якості та властивості. Це, звичайно, сповільнює процес забруднення, але повністю його не нівелює [4].

О. Єжова, Г. Суворкіна, О. Красенко, Є. Мельничук в статті «Дизайн-проекування колекцій одягу за напрямом апсайклінг» описали, що на сьогодні екодизайн – це потужний культурологічний напрям розвитку суспільства в ході очищення нашої планети, що передбачає виготовлення одягу з екологічних матеріалів, повторне використання одягу, його елементів та переробку сировини для виготовлення текстильних матеріалів. Апсайклінг входить до напрямку екодизайну. Апсайклінг – це виготовлення нових речей з старих чи з перероблених матеріалів. Апсайклінг використовують дизайнери по всьому світу: Ksenia Shnaider, Dolce & Gabbana, Martin Margiela [5].

У статті «Апсайклінг як інструмент бізнесу та свідомого споживання» І. Гришком описано, що апсайклінг є сучасним інструментом бізнесу, який поєднує екологічні та економічні вигоди з точки зору раціонального використання ресурсів. Бо цей підхід дозволяє зменшити виробництво і його вплив на зміни клімату, а також скоротити кількість відходів і ресурсів, які йдуть на їхню переробку. Він є популярним у країнах Європейського Союзу, де можна знайти різноманітні магазини, в яких представлено широкий асортимент виробів із різних матеріалів, які виготовлені за технологією апсайклінгу. Також, апсайклінг широко використовують і вітчизняні дизайнери. В статті сказано, що головна мета апсайклінгу – запобігти витрачання потенційно корисних матеріалів, але є таке поняття як «швидка мода», в межах якої одяг виробляється низької якості з метою прискорення циклу «купив-викинув». Така ситуація зосереджена в магазинах мас-маркету. І, на жаль, на виготовлення одягу та аксесуарів витрачаються великі обсяги ресурсів: води, електроенергії, нафти та вугілля. Але, разом із тим кількість перероблених товарів у світі поступово зростає, що відображає підвищений інтерес до екологічно чистих продуктів, особливо до тих, які оцінюються на доступному рівні та виявляються вигідними для виробників. [6].

В дослідженні А. Четверик, М. Колосніченко, О. Герасименко, І. Приходько-Кононенко «Апсайклінг – сучасний метод дизайн-проекування ювелірних виробів» досліджено, що з кожним роком збільшується кількість

видобутку природних ресурсів, які не встигають відновлюватися. Це стосується й ювелірної промисловості. Через доцільність збереження природних ресурсів виробники винаходять та впроваджують нові технічні інновації, однією з яких є апсайклінг. В ювелірному виробництві апсайклінгом називається ремоделювання, перепрофілювання та модернізація прикрас. Це передбачає використання старих, зламаних чи ненашених прикрас для створення нового індивідуального виробу. В ювелірній промисловості апсайклінг доречний так само як і в легкій, тому англійські ювелірні бренди не тільки створюють та ремонтують прикраси, він також є однією з послуг, ці компанії орієнтуються саме на перепрофілювання ювелірних виробів клієнта. Апсайклінг достатньо поширений серед виробників, його використовують не лише маленькі фірми, а й відомі бренди. Так, відомий італійський бренд Prada у 2022 році створив нову ювелірну колекцію під назвою Eternal Gold. Усі вироби з цієї колекції були виготовлені із 100% сертифікованого переробленого золота. У подальшому досвід закордонних виробників можливо впровадити в українське виробництво ювелірних виробів, завдяки цьому зменшиться кількість капіталовкладень, відповідно це допоможе запобігти шкідливого впливу на навколишнє середовище [7].

1.2. Слоу-фешн та його принципи як концепції споживання продуктів моди

Повільна мода (англ. *slow fashion*) – підхід до споживання одягу та аксесуарів, при якому купуються якісні речі і тільки за необхідності. При цьому виробництво дотримується принципу ощадного ставлення до навколишнього середовища. Повільний рух в моді – це сукупність всіх «стійких», «екологічних» і «етичних» напрямів моди. Повільний рух в моді відкриває очі на залежність виробництва одягу й аксесуарів і вплив швейної промисловості на навколишнє середовище. Ключове та головне гасло повільної моди – «якість важливіша за кількість». Це означає, що темпи споживання одягу уповільнюються, а вибір речей стає розумнішим. Slow fashion – вибір речей на користь природі, людству,

а також вибір з органічної та відновлюваної сировини. Принцип повільної моди базується на розумному споживанні, та повторного проектування одягу, у відповідності до актуальних тенденцій моди. Існує багато способів споживати менше, тим самим дбайливо ставитися до природних ресурсів і захищати навколишнє середовище від забруднень. Спочатку рух повільної моди повністю виключив мас-маркет зі свого списку, визнаючи тільки одяг, вироблений вручну. Потім Slow fashion розширило свої принципи й правила, пояснюючи це тим, що речам треба давати друге життя. Слоу фешн не пропагує, що одягу повинно бути мало, ця концепція про те, щоб його було стільки, скільки потрібно. Такий підхід розумного споживання має безліч відгалуджень, аж до самих аскетичних (незмінні сірі футболки з джинсами Марка Цукерберга або чорні водолазки Стіва Джобса), і суть його в тому, щоб сформувати продуманий гардероб, щоб купувати речі за необхідності і не багато, щоб кожна річ була довговічна, якісна й ідеально підходила споживачеві [8].

Хроніка еволюції повільної моди

- 1980-90 рр.: зростання популярності швидкої моди. Завдяки попиту споживачів на дешевий одяг та одноразову моду, індустрія моди пережила роздрібну революцію, яка змінила світ. Індустрія виробляла постійний об'єм нового одягу для торгових точок на центральних вулицях. Низькі ціни збільшували купівельний обіг – чим дешевше, тим краще;
- 1991 р.: переломний момент: у 1991 році компанія Nike потрапила у гучний скандал через звіт про низькі зарплати та небезпечні умови на виробництві в Індонезії. Оскільки це спричинило гнів громадськості, багато компаній почали інвестувати в етичні виробничі практики, щоб захистити свою репутацію;
- 1995 р.: посилення темпу. Як реакція на проблеми ланцюгів постачання, у 1995 році була створена Всесвітня організація справедливої торгівлі, яка заохочує виробників, роздрібних торговців і споживачів працювати задля більш сталої, чесною світової економіки. Компанії, що були на передовій

- швидкої моди, почали зазнавати критики через низьку заробітну плату та погані умови праці, що змусило їх усвідомити, про важливість екологічності;
- 2007 р.: рух отримав назву. Термін «повільна мода» придумала К. Флетчер у 2007 році. Як і в русі «повільна їжа», Флетчер побачила необхідність сповільнити швидку моду. У своїй статті, опублікованій того року в «Ecologist», вона написала: «Повільний – це не протилежність швидкому – дуалізм відсутній – це інший підхід, коли дизайнери, покупці, роздрібні торговці та споживачі усвідомлюють вплив продукції на працівників, громади та екосистеми» [26]. Того самого року ЄС було прийнято Регламент REACH з метою покращення захисту здоров'я людей і навколишнього середовища від хімічних речовин;
 - 2009 р.: законодавство та регулювання. Через два роки, у 2009 році, ЄС ухвалив Постанову Комісії № 551, що робить використання фосфору у складі миючих засобів та для миття/прання шкідливим для здоров'я;
 - 2013 р. – сьогодні: перемога для людства. Подібно феніксу, що відроджується, у 2013 році з попелу катастрофи, що сталася в Рана Плаза, Бангладеш, народився неприбутковий рух «Fashion Revolution». Закликаючи людей у понад 100 країнах провести кампанію за реформи, використовуючи хештег #whomademyclothes, що незабаром став феноменом у соціальних мережах, надихнув мільйони людей та успішно сприяв поширенню повільної моди та революції стійкої моди;
 - сьогодні: дизайнери великих кампаній, як С. Маккартні та А. Мікеле борються із тиском швидкого виробництва нових продуктів, аби менше піддаватися швидкій моді. Незалежні бренди, які ставлять досконалість на перше місце, отримують нагороди в галузі. Також повільну моду підтримують H&M, вони переробляють старий одяг; Levi's очолює кампанію сталого розвитку. А споживачі демонструють, що це не просто незначна тенденція, а справжнє бажання допомогти навколишньому середовищу стати чистим [9]. Стілка мода дає можливість відстежити процес життя кожної речі.

Починаючи від того, з чого зробили тканину та чи отримали люди за це зарплату, закінчуючи тим, скільки річ прослужить та як вона буде утилізуватися. Кінцева мета, яка рухає ідеєю екостійкості у сфері моди, – світ, у якому людство перейде до економіки замкненого циклу, відмовиться від копалин, перестане закривати очі на проблеми екології та знищувати природу токсичними відходами.

Сьогодні за переосмислення звичних способів споживання одягу виступають деякі великі бренди мас-маркету: приймають одяг та аксесуари на переробку, випускають еко-колекції. Ідеї екостійкої моди наслідують і деякі українські бренди. Споживачу залишається тільки зробити усвідомлений вибір і не забувати, що правильне ставлення до покупок і речей – це суттєвий внесок у турботу про планету та її майбутнє [10].

Брендам, що випускають одяг та аксесуари та йдуть за принципом слоу фешн, концепція екостійкої моди пропонує використовувати технології, які не забруднюють планету, та матеріали, що підлягають вторинній переробці. А самим покупцям замість частого купування одягу й недорогого оновлення гардеробу – обирати якісні речі, користуватися ними максимально довго й не викидати після закінчення терміну служби, а за можливості переробити [10].

Отже, *slow fashion* (повільна мода) – свідомий підхід до покупок. Термін виникає, як протиставлення швидкій моді (мас-маркету). Філософія повільної моди: обирати лише якісний одяг і аксесуари, і тільки те, що дійсно потрібно; замислюватися при покупці, де річ виготовлена та ким; навчитися продовжувати життя речей; і звичайно ж, берегти те, що вже є. В першу чергу це про якість, а не кількість [11].

«Fast fashion» – мас-маркет, те, що виробляється моментально та виховує в основному зневажливе ставлення до одягу, поступово втрачає своїх прихильників. На противагу йому в 2007 році з'явився новий термін – «*slow fashion*» («повільна мода»), яка стала яскравим витком в еволюції споживання. Вона базується на уповільненому темпі купування одягу та речей і віддає перевагу якості, а не кількості.

Є й інші напрями екологічної моди, принципи яких перетинаються з ідеєю sustainability:

- slow Fashion – повільна мода без тенденцій, що закликає відмовитися від прагнення до новизни та щосезонного оновлення гардероба. Є частиною руху Slow, куди входять Slow Food, Slow Fashion, Slow Living.
- eco Fashion – найбільш проста та масова ідея, заснована на екостилі в одязі та аксесуарах. Це натуральні матеріали, небілене полотно й часто ручна робота в невеликих місцевих майстернях.
- ethical Fashion – концепція етичної моди, яка торкається різних питань: прожитковий мінімум та умови праці жінок, які працюють на фабриках, дотримання принципів етики по відношенню до тварин [10].

Основними тезами «slow fashion» є:

- раціоналізм – розумне споживання та грамотне формування гардеробу;
- якість (матеріалу, лекал, викрійок, виготовлення продукції);
- функціональність – формування гардеробу з базових речей, які гармонують між собою;
- індивідуальне пошиття (одяг зшитий власноруч або ж на замовлення);
- екологічність – вибір одягу з екологічно раціональних, етично вироблених або перероблених тканин;
- хендмейд і власноручний ремонт одягу;
- апсайклінг — перешиття або оновлення речі, якщо вона «вийшла з ладу»;
- підтримка локальних виробників, незалежних дизайнерів, а також невеликих брендів з історією;
- покупка вінтажного одягу;
- усвідомленість – не дозволяти «зайвим речам» затримуватися в гардеробі та з повагою ставитися до того, що є;
- жертвування непотрібного одягу[12].

Загалом, тут стоїть екологічне питання, бо масові речі вироблені з ненатуральних матеріалів, шкодять екології. Наприклад, виробництво звичайних джинсів використовує велику кількість води — від 7 тис. літрів для однієї пари.

Крім того, барвники для тканин і принтів містять в собі небезпечні речовини – фталати, фторовані сполуки. Вони забруднюють воду як в процесі вироблення речей, так і при носінні. А під час прання частинки барвників потрапляють у проточну воду, осідають на ґрунті й випаровуються в повітрі [13].

Питання екологічності дуже гостро стоїть і для української модної індустрії, а бренди намагаються стати на стежку сталого розвитку у виробництві, відмовляючись від шкідливих матеріалів.

Важливу роль в концепції sustainable fashion відіграють самі споживачі. Завдяки більш усвідомленому споживанню покупці можуть впливати на політику брендів. Споживачі все більше роблять усвідомлений вибір на користь екологічних брендів і з відповідальністю підходять до утилізації старих речей. При наявності великого попиту на екологічну моду бренди більше інвестують в розвиток еко-технологій, закупівлю екологічної сировини, оптимізують логістику і забезпечують сприятливі умови виробництва. Так, формується окрема стійка культура споживання і виробництва [14].

Sustainable Fashion включає такі принципи:

1. екологічність – про вплив виробництва одягу на навколишнє середовище;
2. етичність – про дотримання прав тих, хто виробляє одяг;
3. стійкість – про протистояння надмірному споживанню ресурсів.

Екологічність. Екологічна мода – це виготовлення, переробка й утилізація речей без шкоди для навколишнього середовища, з мінімальним використанням природних ресурсів. Щоб зрозуміти, наскільки річ екологічна, потрібно знати:

- як виготовляється матеріал для її пошиття;
- які відходи при цьому потрапляють до навколишнього середовища;
- який відсоток матеріалу викидається після розкрою;
- у що упакована готова річ;
- як далеко доставляється;
- які речовини потрапляють до стічних вод під час прання.

8% усіх парникових газів у світі – викиди з виробництв одягу та тканин. Це навіть більше, ніж викиди авіації. Якщо цей процес не сповільниться, до 2025

року на моду й текстильну промисловість припадатиме 25% усього вуглецевого залишку. Наразі фешн-індустрія знаходиться на 2-му місці за забрудненням прісної води після нафтопереробної промисловості.

Етичність. Етична мода – це рівні можливості для різних людей, підтримка соціально незахищених груп і справедлива оплата праці. Для цього потрібно розуміти:

- хто і де шиє одяг;
- у яких умовах вони працюють;
- чи дотримуються їхніх прав;
- чи отримують вони справедливую оплату праці.

Стійкість. Текстиль розкладається, забруднюючи повітря, ґрунт і ґрунтові води протягом 20-200 років. Відповідно, невдало куплена й надіта пару разів синтетична блуза може завдавати шкоди планеті навіть через 150 років, коли її споживача вже не буде. Від 20% до 35% усіх первинних джерел мікропластику в Світовому океані – елементи синтетичного одягу. Зараз у світі виробляють на 400% більше одягу, ніж у 2000 р. І лише 20% цих речей активно використовуються на ринку модного одягу. Революція у світі моди вже почалася, регулярно з'являються альтернативні матеріали й екотехнології для виготовлення одягу. Сумки з пальмового листа, куртки зі шкірки яблук та океанічного сміття, аналог натуральної шкіри з міцелію грибів – лише кілька прикладів [26].

Серед еко-тканин – ті ж бавовна, віскоза, штапель, модал, мікрофібра, у виробництві яких задіяно мінімум природних ресурсів без шкоди навколишньому середовищу:

- використовуються гілки рослин, які були спеціально посаджені для виробництва тканини та в процесі життя виробляють кисень;
- для розчинення волокон целюлози застосовуються органічні розчинники;
- викиди газу, які могли потрапити до атмосфери, повертаються назад на виробництво для використання в якості сировини;
- для нанесення принтів не застосовуються токсичні барвники.

Звісно, в індустрії моди так працюють не всі. Сертифікацією матеріалів і виробництв займаються спеціальні організації, наприклад, Global Organic Textile Standard (GOTS), Cradle to Cradle, Fair Trade, Better Cotton Initiative (BCI), Ecocert. Якщо на етикетці присутній один із таких написів, значить, одяг або аксесуар Sustainable Clothing виготовлено з сертифікованої тканини.

Щоб виробити власні екозвички, достатньо регулярно дотримуватись таких принципів:

1. купувати одяг екологічних брендів. Краще від місцевих українських фабрик, серед них теж багато sustainable, і вони не везуть свою продукцію за тисячу кілометрів;
2. вибирати однотонні речі без принта. Їх легко компонувати з іншим гардеробом, а при їхньому виготовленні використовується менше хімікатів;
3. прагнути купувати менше й надовго – якісні речі, на які не впливає мода;
4. намагатися не викидати одяг, а віддавати, продавати чи здавати в переробку;
5. не робити спонтанних покупок – купувати те, що є з чим носити;
6. обмінюватися речами. Можна влаштувати дівич-вечір у колі подруг, або спланувати масовий захід, або дати оголошення онлайн.

1.3. Апсайклінг в життєвому середовищі сучасності

В життєвому середовищі сучасності хвиля еко-дизайну охопила світ, що передбачає виготовлення одягу з екологічно-чистих матеріалів та повторне використання одягу для виготовлення нової речі. Актуальною проблемою є питання фешн-індустрії, яка є частиною забруднення навколишнього середовища. Щорічно текстильна індустрія споживає 132 000 000 тонн вугілля і від 6 до 9 мільярдів літрів води, а 60 з більш ніж ста мільярдів предметів одягу, які випускаються щороку, люди викидають протягом 12 місяців після покупки. Це негативно впливає на навколишнє середовище значно більше, ніж здається.

Сьогодні це найактуальніший напрям життєдіяльності суспільства, а безпечна мода – найкращий напрям для розвитку фешн-індустрії; проблемі вторичного використання присвячують увагу науковці зі всього світу.

Апсайклінг – це процес виготовлення нових речей зі старих повторним, вторичним шляхом для отримання в результаті нових речей. Цей процес передбачає зменшення кількості речей, їх повторне використання та зменшення негативного впливу на навколишнє середовище [5].

Сьогодні європейською столицею апсайклінгу є Берлін. На вулицях німецької столиці можна відкрити нові, незвідані його аспекти, а також знайти десятки дивовижних магазинчиків та майстерень, де продавці запропонують оригінальні речі. Там є: меблі, одяг та аксесуари, прикраси, освітлення, декор – і все із старих вживаних матеріалів, приладів, інструментів, деталей.

Апсайклінг використовують не лише у фешн-індустрії. Найбільш вражаючим є використання старих речей і матеріалів в архітектурі та інтер'єрі. Наприклад, скульптурна композиція, відома як Вежі Воттс у Лос-Анджелесі, побудована з металобрухту, битої кераміки та уламків скла. Найбільша з 17 веж сягає в висоту 30 метрів (рис.А.1). Будинки з контейнерів користуються популярністю у багатьох країнах світу. Такі будівлі є швидкими у конструюванні (рис.А.2).

Автомобільні деталі як елемент оздоблення інтер'єру – також дуже незвичайний ресурс. Реалізацією ідеї стала будівля McGee Salvage House у Сан-Франциско. Обробка зовнішніх стін другого поверху виконана з більше 100 розрізаних дахів машин різних відтінків сірого. Штори зроблені з обшивки старого фургону, а прозорий навіс над терасою, куди виходить спальня, повністю виконаний з перероблених вікон різних транспортних засобів (рис.А.3). Надзвичайно оригінальним вийшов дах будинку 747 Wing House у Каліфорнії. Крила і багато інших елементів споруди були взяті від літака Boeing 747 (рис.А.4).

В якості ще одного прикладу необхідно згадати художницю Т. Уїтні, яка побудувала собі будинок для медитацій. Їй хотілося, щоб приміщення було максимально відкритим, і нові скляні стіни були сконструйовані зі старих дерев'яних рам. Вийшла вражаюча інсталяція з 30 вікон, зібраних по сміттєвим

контейнерам. При цьому всі вікна будинку відкриваються і забезпечують прекрасну вентиляцію приміщення в будь-яку пору року (рис.А.5).

Також визначним прикладом апсайклінгу у середовищі можна вважати альтанку з молочних пакетів , яка є витвором ленд-арту (рис.А.6) [16].

Отже, нова річ створена зі сміття або непотрібних предметів може перевершити за своїми функціональними й естетичними властивостями первинний матеріал. Завданнями вторинного використання є привернення уваги людства до питань екологічності, зменшення кількості відходів і виховання культури споживання.

Ідея вторинного використання має безліч технік рукоділля, таких як, плетіння з газетних трубочок, кінусайгу, печворк тощо. Кожен створений виріб через різноманітності техніки вихідного матеріалу виходить унікальним. Особливу популярність апсайклінг отримав у Європі, де існують навіть спеціальні магазини таких речей [15].

Для людей, яким довелося жити в умовах дефіциту товарів за часів Радянського Союзу, апсайклінг був знайомим, але вимушеним явищем [16]. Постійне перешиття одягу було популярне у Радянському Союзі. Сам термін *upcycling* вперше запропонував у 1994 році інженер Райнер Пільц в газеті *Salvo*. Жінки середини ХХ століття перешивали речі по кілька разів через брак тканини та оригінального одягу. Мабуть, тому перетворення старої речі на щось нове і досі багатьма сприймається як прояв бідності.

Загальновідомо, що пластик є загрозовим для нашої планети, тому що він розкладається сотні років, або батарейки, що вбивають все живе навколо. Одяг так само небезпечний , як старі джинси чи діряві шкарпетки. Сучасна мода дуже швидкоплинна, споживачі купують удвічі більше одягу, ніж 20 років тому, а носять її вдвічі менше. Щорічно середньостатистична людина викидає 32 кг одягу та взуття. За підрахунками Агентства з охорони навколишнього середовища США, з 1960 року кількість текстильного сміття у світі збільшилася на 811%, а фешн-індустрія вже офіційно визнана другим за величиною забруднювачем довкілля після нафтогазової промисловості. Ідея раціонального

використання ресурсів та створення безвідходної системи лежить в основі теорії циркулярної економіки. Її прихильники наголошують, що природні корисні копалини та сировина на планеті вичерпна, і якщо людство хоче вижити, варто відмовитися від схеми "купив – використав – викинув".

Оптимальним рішенням, відповідно, можна вважати бажання споживати менше і носити довше, що останнім часом стало актуально. Альтернативою купівлі нового одягу є саме апсайклінг (upcycling), тобто вторинне використання старих речей, наділення їх новими характеристиками та перетворення їх на щось унікальне. Тим паче, що люди цінують речі з історією і в сенсі сучасного апсайклінгу, який близький до вінтажу, але є креативнішим та цікавішим [17].

Пластик в океанах, маса текстильних відходів, низька заробітна плата у працівників текстильної промисловості та забруднювачі нафтогазової промисловості – це не повний список проблем, які виникають в останні роки.

Усвідомлена мода – поки що маловідома для України течія, але вона стрімко набирає оберти в нашій країні. За визначенням дизайнера дизайнера Я. Червінської, міжнародна експансія швидкої моди посилює проблему в глобальному масштабі. Fast fashion фокусується на швидкості і низьких витратах, для того щоб знову і знову представляти нові колекції, копіюючи образи знаменитостей або нішевих брендів. Виробляючи дешево і багато, мас-маркет робить одяг "одноразовим". Це особливо небезпечно для навколишнього середовища, оскільки тиск на зниження вартості і часу, необхідного для отримання продукту від дизайну до цеху, означає, що буде багато екологічних наслідків.

Критики fast fashion виділяють забруднення води, використання токсичних хімікатів та рівня текстильних відходів серед найбільш негативних наслідків. Прикладом цього може бути поліестер – найбільш популярна тканина в індустрії моди. Коли поліефіри одягу з поліестеру промиваються в побутових пральних машинах, вони відокремлюють мікрофібри, які додаються до зростаючого рівня пластику в океанах. Ці мікрофібри дуже дрібні і можуть легко проходити в

каналізацію, а також в очисні споруди. Вони не є біологічними, і тому являють собою серйозну загрозу для водного життя.

В харчовому ланцюжку це виглядає так: маленькі істоти, такі як планктон, їдять мікрофібри -> риба і молюски -> людина. Текстильне виробництво використовує величезну кількість води, більша частина якої змивається у водні шляхи, навантажені забруднюючими речовинами, такими як відбілювачі, кислоти, фарби і барвники» [18].

Отже, сьогодні апсайклінг широко поширений в усьому світі. Такі бренди як Balenciaga (рис.А.10), Marni, Etro, Coach не побоялися експериментів із повторним використанням матеріалів [17]. Бренди вивчають, як можна повторно використовувати матеріали. Miu Miu оголосили, що запускають нову колекцію Urscyled – ексклюзивну капсулу з 80 суконь, перероблених із старих тканин.

Молоді дизайнери, такі як Прія Алулія (рис.А.7), Бетані Вільямс (рис.А.8) та Емілі Адамс Боде, стали відомими, перешиваючи вже існуючі текстильні вироби. Те, що великі люксові бренди почали застосовувати цю практику, знаменує собою значне покращення в галузі. "Вперше ми використали вторинний товар у 2017 році", – повідомила Г Херст, чия колекція весна-літо 2021 року на 60% складалася з перероблених матеріалів. Це було схоже на використання поганого слова у гарній компанії – ви не вимовляєте це слово у лексиконі розкішного люксового одягу" [44].

Але обмеження, які виникли внаслідок пандемії, призвели до того, що дизайнери звернулися до матеріалів, які вже є в їхніх студіях, замість того щоб працювати та купувати нові тканини. JW Anderson (рис.А.9) нещодавно запустили нову капсульну колекцію Made in Britain, що складається з шести предметів, зроблених виключно з тканин минулих сезонів, що залишилися. Ідея «Made in Britain» виникла через те, що під час карантинних заборон бренди почали створювати одяг з того, що уже було, і працювати на місцевому рівні, – пояснює креативний директор Джонатан Андерсон, який також переробив вироби для колекції Loewe Eye / LOEWE / Nature. - Я думаю, що в майбутньому ми побачимо все більше і більше апсайкл-одиниць" [19].

Основними умовами популярності апсайклінгу є:

- це дає можливість зберегти речі, та продовжити їм життя;
- це творчий та цікавий процес;
- це дозволяє економити: перешити річ дешевше, ніж купити нову.

Це важливо для тих, хто думає про екологію. Якщо споживач проти купувати безліч речей або не любить викидати речі, які ще можуть послужити, ідея апсайклінгу буде йому близькою [20].

Організація Fashion Revolution створена, щоб розповсюджувати інформацію про етичне і неетичне виробництво та поширювати більш відповідальний підхід як до створення, так і до споживання речей у сучасному світі. Україна – 88-а в списку країн-учасників. На вітчизняному ринку також з'являються бренди, що працюють з техніками апсайклінгу.

В обох випадках – це процеси створення нового одягу з вже вживаного. Від ресайклінгу апсайклінг відрізняється тим, що в першому випадку мета полягає в зменшенні відходів та переробці їх на річ, якою можна ще користуватись, а в другому – в створенні нової речі зі старої та з доданою вартістю. Додана вартість з'являється в результаті того, що дизайнер інвестує в її виробництво свою креативність. Дизайнери перероблюють старі речі, в результаті чого, виходить новий, цікавий та незвичаний одяг [21].

1.4. Значення деконструктивізму як проєктної практики slow fashion

Деконструктивізм – це течія, що з'явилася в моді у 1980-х – 1990-х роках. Ця течія передбачає використання всієї форми цілісного костюма, всю його структуру та побудову. Й. Ямамото, Р. Кавакубо, К. Лагерфельд, М. Маржела та багато інших увійшли в моду як генії деконструктивізму. Кожен із цих титанів у сфері модної індустрії великою мірою вплинув на становлення та розвиток деконструктивізму. Зокрема, необхідно наголосити на тому, що деконструктивізм розглядається у моді як частина філософської системи, що була сформована під впливом праць відомого французького філософа і вченого Ж. Дерріда, який відомий світу як засновник концепції деконструктивізму.

Деконструктивізм в моді означає переосмислення, він був сформований представниками європейської та єльської шкіл дизайну. Представники єльської школи акцентують увагу на мінливості і русі речей, а не на узгодженні всього, що не має розвитку, тому що це далеко від реальності.

Класичний філософський деконструктивізм вважав хибними уявлення про структуру як єдину можливу форму мислення і мови. Так само деконструкція передбачає, що систему моди в цілому і костюм помилково представляють як цілісну структуру. Деконструкція в моді була частиною філософського руху, де ідеї деконструкції могли бути виражені в прикладних формах. Для моди звернення до філософії деконструкції було одним із способів підтвердити, що мода також інтелектуальна сфера.

Ще один відомий німецький філософ Мартін Гайдеггер стверджував: деконструкція – це спосіб нового сприйняття життя і мислення нової епохи, для якої характерна вільна асоціативність і відмова від раціоналізму. Вчений стверджував, що в епоху постмодернізму самовираження через течію деконструктивізму можливе комбінуванням вже відомого або зруйнуванням того, що вже є, тобто сталого продукту.

Відповідно, можна зробити висновок, що деконструкція – це не обов'язково руйнація, а своєрідне «розбирання» цілого на складові частини, з метою створення нового продукту. Такими продуктами можуть бути не тільки готовий одяг, але й навіть форма, фактура, крій тощо. Таким чином образ розкладається на частини, аналізується, збирається назад, до купи, і на основі цього створюється новий, незвичний продукт, до якого покладено певний сенс.

Деконструктивізм – дуже креативний стиль в архітектурі ХХ століття. Вперше він з'явився в кінці 1980-х років в Лос-Анджелесі (штат Каліфорнія), а також в Європі. Деконструкція пропагує повну свободу форми і відкритий прояв складності в будівлі, а не увагу до функціональних проблем та елементів традиційного дизайну (таких як прямі кути чи сітки). Деконструктивістська архітектура – це частина постмодерністського авангардного мистецтва. Її задум – це протест впорядкованій раціональності геометрії, надання переваги

непрямолінійності дизайну, в результаті чого спотворюється зовнішній вигляд конструкції і порушується модерністський ідеал (рис. А.18). Незвичайний будинок поруч з річкою Влтавою, що отримав назву «Танцюючий будинок» або «Джинджер і Фред», отримав нагороду «Дизайн року» від журналу «Тайм». Через кілька років цей будинок увійшов в ряд найцікавіших будівель міста (рис.А.21).

Найвідомішим представником деконструктивізму вважається Ф. О. Гері, один з провідних американських архітекторів епохи постмодерну та лауреат Прітцкерівської премії (рис. А.19). Був відкритий Центр мистецтв Векснера при університеті Огайо - перша велика суспільна будівля, спроектована в стилі деконструктивізму Пітером Айзенманом (рис.А.20). Музей являє собою абстрактну конструкцію з кубічних та хвилеподібних форм. В ньому зберігається одна з найбільших в світі колекцій меблів, яка знайомить з основними періодами і стилями з ХІХ століття до нинішньої епохи. Музей дизайну Vitra - перша будівля Ф. Гері, побудована в Європі. Американець співпрацював з Г. Пфайфером. Ця будівля - одна з архітектурних надмірностей в кампусі меблевої компанії Vitra (рис. А.22). Вона складається з двох пов'язаних корпусів – кіноцентру з вісьмома кінотеатрами, розрахованими на більш ніж дві тисячі глядачів, і Кристала - скляного корпусу, що функціонує як фое та суспільний простір. Кристал, який розробники з Соор Himmelb описали як «урбаністичний коридор», використовується для проведення громадських заходів (рис.А.23). 11-поверхова новаторська конструкція з ламаним фасадом зі скла і сталі містить всередині безперервну 4-поверхову систему стелажів під назвою «Книжкова спіраль». Вона дозволяє читачам переглядати всі збірки бібліотеки, не піднімаючись по сходах і не переходячи в інші частини будівлі. На момент відкриття книжкові шафи «Спіралі» містили 780 тисяч книг, але були розраховані на 1 мільйон 450 тисяч томів (рис.А.24) [23].

Деконструкція – це поєднання моди та філософії; прагнення бачити моду в інтелектуальній сфері. Вперше за допомогою деконструкції було сформоване нове бачення моди саме як інтелектуальної сфери функціонування. Це бачення

базувалося на тому, що будова костюма є інтелектуально-філософським аспектом. Фактично деконструктивізм передбачав зміни самого принципу костюма. Деконструктивізм у моді був проти вуличного стилю 1980-х рр. та виступає проти легковажного ставлення до світу моди.

Явище, яке пов'язане із наділянням інтелектуальним підтекстом такого поняття як «мода», підкреслює альтернативний характер модної деконструкції по відношенню до комерційної або, як її ще називають, – подіумної моди. Деконструктивізм орієнтується на філософію та архітектуру (сутність речей та їхня форма, які і протистояли комерційному одягу).

Особливої уваги заслуговує дослідження питання архітектурної сфери та її вплив на вуличну моду, адже виникнення деконструктивізму в модній індустрії пов'язують саме з архітектурним началом. Архітектурна стратегія передбачає переосмислення ідей деконструктивізму, а також принципів класичної архітектури. Модна деконструкція для створення образів використовувала архітектурні принципи, такі як порушення форми, конструкції, структури.

Вулична мода останніх років перебрала на себе дуже багато прийомів деконструкції. Дизайн одягу в архітектурному плані базується на руйнуванні стереотипних конструкцій, переосмислені звичних форм, на іронічному відношенні до правил, традицій, що крізь призму деконструктивізму призводить до чогось нового. Наслідком актуальності та популяризації у світі течії деконструктивізму є поява асиметричних речей, «перекроєних» сорочок, одягу з необробленими краями. Якісно змінився силует образу і загалом конструкція одягу. Початок світового панування ж цієї течії пов'язують з феноменом «японської модної революції», датованої 1981 роком.

На перший погляд, хаос є основою деконструкції, яка пов'язана з порушенням принципу бінарних опозицій, а також подоланням жорсткої раціональної системи класифікації, трактувань тощо. Разом із тим, ілюзорний безлад і уявний хаос не означають відсутності системи як такої. Ідея безладу в деконструкції передбачає особливу форму сенсу, специфічні уявлення про

розмежування головного і другорядного, центру і периферії. Хаос у деконструкції – це особлива форма порядку [22].

Ідея нового також залишалась важливим змістовим елементом деконструктивізму. Адже новизна – принцип, за яким твориться мода. Зміни та новизна – дві якості, які характеризують моду. Модна деконструкція передбачає звертання до соціальних низів. Мода цієї течії з її рваними подолами суконь, швами назовні та незакінченості, була послідовним вираженням бідності. Така естетика була сформована невідповідною до того, що відбувалось в реальному житті. Стилїстика 1970-х та 1980-х років передбачала фінансовий достаток та успіх. А деконструкція стала протестом проти цього світу.

Окрім створення нової соціальної програми та встановлення іншого ідеологічного орієнтира, що був пов'язаний зі знеціненням стилю еліти, ідея бідності, нестатків забезпечувала ще один сенс деконструкції – підкреслення зв'язку моди з мистецтвом. Бідність була важливою складовою для модної індустрії з точки зору утвердження її художнього статусу. Вона була аналогом багатства, тобто вираженням ідеології недоторканності. Відповідно до цього, така форма вияву модної естетики з характерною рисою хаосу існувала як окрема ніша.

Повертаючись до питання, яке стосується концепції нового, необхідно зауважити: цей концепт є основним вираженням ідеології для моди деконструктивізму. Мода пов'язана з ідеєю оновлення, а категорія нового залишається однією з найбільш важливих умов моди. Ідея нового радикальна бо в її основі лежить метод знищення старого. В модній індустрії руйнація старого відбувається з відвертим пафосом опору. Способом відтворення стилїстики деконструктивізму стало заперечення старого та минулого. Проте новизна в сенсі деконструктивізму стала механізмом якісного та цінного одягу, який віднайшов себе в нових естетичних зразках.

Найпростішим прийомом деконструкції є трансформація рукавів за допомогою ножиць. Відрізати рукава повністю, зробити вирізи на плечах або створити асиметрію у будь-якому вигляді. Розрізати можна не лише цупкі

тканини, але й трикотаж. Петлі, які розпускаються, додають неохайності та набувають філософсько-естетичного сенсу, тому що це працює на ідею деконструктивізму, що полягає у руйнуванні цілісної форми, структури. Річ, яка спершу була розрізана, розібрана на частини, а потім знову зібрана в нову форму – це є ідея деконструкції в моді. Ще використовують гудзики, блискавки, кнопки, елементи застібок.

Також цікавим, але складним варіантом для перекроювання речей є сшиття із двох або більше різних речей, які мають подібні деталі: кишені, коміри, манжети. Може бути різне поєднання як фактур, так і матеріалів: шкіра і мереживо, трикотаж і синтетика. Це все створює ефект колажу, коли поєднуються різні речі. Колір і принт в моді деконструктивізму не важливий, бо акцент робиться саме на фасоні і крої. Стиль деконструктивізму – гіпероверсайз, дивний, незвичний, мішкуватий. В течії деконструктивізму поєднуються непоєднувані речі: костюм зі спідницею або сукнею, жилет з розрізами разом з кросівками та класичними брюками [22].

Як згадувалось раніше, на подальший розвиток деконструктивізму в моді великий вплив мала творчість японських дизайнерів, що в 1980-х роках у Парижі почали показувати свої колекції, стиль яких критики одразу ж назвали *destructuree look*.

Так, Р. Кавакубо заснувала власну компанію 1969 року, та привернула увагу нетрадиційним для європейців поглядом на одяг. Дизайнерка назвала свою фірму *Comme des Garçons*, що в перекладі з французької означає “як хлопці”, але її стиль мав мало спільного з підлітковим. Першу представлену нею в Парижі колекцію журналісти назвали “Хіросіма-шик” (весна – літо 1982 року), оскільки в ній домінувало “злидарське лахміття” з дірками та порваними краями. В той час це був справжній шок, адже в моді панували барочні настрої: яскраві кольори, блиск, рюші й оборки. Колекцію позитивно оцінили представники паризького арт-середовища. Так, одяг *Comme des Garçons* став практично *must have* митців та арт-критиків.

Дизайн-діяльність Р. Кавакубо стала об'єктом загальної уваги і захоплення, популяризуючи підхід до костюма, що кардинально відрізнявся від європейського. Дизайнер першою запропонувала так званий “незавершений образ”: необметані зрізи, незшиті деталі, не випороті зметувальні стібки – все це відіграло образно-проектну роль в її моделях. На відміну від мети підкреслити форми жіночої фігури, додати їй привабливості та бажаності, дизайнер відштовхувалася від традиційного для японців розуміння краси як внутрішньої, духовної якості, що характеризується зовнішньою недосконалістю, і створила дисонанс між тілом та одягом. Її костюми обгортали людину, вільно спадали чи стирчали, а колекція весни-літа 1997 року шокувала публіку тим, що представлені моделі спотворювали природні контури за допомогою вшитих подушок-горбів (рис.А.25).

Менш шокуючим є деконструктивізм японця Й.Ямамото, якого також називають творцем “антимоди” 1980-х. Дизайнер прикрашає класичні силуети своїх костюмів “порушеною симетрією”, поношеністю, подертими краями та ефектами обгорілості і пропонує носити одяг завеликого розміру [24]. У Й. Ямамото, так само як і в ранніх колекціях Р. Кавакубо, повністю переважає чорний колір. Ямамото робив акцент на відсутності кольору як такого, на протигагу яскравості та строкатості західного вуличного одягу 1980-х років. Він одягав своїх моделей у «відсутність», чим надавав важливого значення формі. Саме завдяки впливу японських дизайнерів, чорний колір увійшов у сферу вуличної моди та повсякденності, а Й. Ямамото найбільше змінив роль чорного кольору у суспільстві (рис.А.26). Японський дизайнер розробляв великогабаритний одяг, який змінював природні форми людського тіла: збільшувались плечі, стегна та ноги. Штани, сорочки та пальто були великого розміру, які деформували форму, елементи огортали фігуру таким чином, щоб створювався простір між одягом та тілом. Також дизайнер створював об'ємні, дивні форми, наповнені повітрям, які візуально збільшували окремі частини тіла, але при цьому зменшували саму фігуру. Такі зміни фігури людини означають нову естетику, філософію Ямомото [22].

Завдяки японським дизайнерам в моді з'явився також інший вид деконструкції – деконструкція самого процесу створення одягу. Якщо традиційно будинок моди продає своїм клієнтам повністю готовий костюм, то японський модельєр І. Міяке 1976 року запропонував *A piece of Cloth* – шматок тканини простої форми, що може перетворитися на різноманітний одяг, коли його обмотують довкола тіла, роблять прорізи чи пришивають рукави (рис.А.27). Такий одяг потребує фантазії дизайнера, який би завершив свій образ самостійно, сам створив бажану форму [24]. І. Міяке став відомим завдяки своєму функціональному дизайну із застосуванням нових технологій. Він віддавав перевагу простому крою, аби зберегти цілісність матеріалу і дати клієнту можливість обирати спосіб носіння речі. Міяке одним із перших почав випускати андрогінний одяг. Однією з відмінних рис у його дизайні було використання плісирування, завдяки якому речі його авторства справляють враження одухотворених предметів [25].

Найбільш радикальним з бельгійських дизайнерів-деконструктивістів вважають М. Маржелу який показує свої колекції в Парижі з 1988 року і прославився тим, що переробляв старі речі на “нові” та виготовляв костюми з незвичної сировини: рукавиць, шкарпеток чи ялинкових прикрас (рис.А.28). З 2006 року дизайнер почав деконструкцію високої моди: в межах паризького тижня *Haute Couture* він показує так звані “кустарні” колекції, зроблені з простих матеріалів за спрощеними недосконалими технологіями [24].

Дизайнерами-деконструктивістами є представники так званої бельгійської шістки, серед яких А. Демельмейстер, Д. Біккембергс, Д. ван Нотен, Д. ван Саєн, В. ван Бейрендонк, М. Йі. Хоч бельгійці й не винайшли спільного стилю, всі вони вільно практикувалися з класичними конструкціями, використовуючи їх для створення нових “неправильних” форм та декору. Їхні моделі, ніби відображаючи невпорядкованість та ірраціональність життя, характеризувалися хаотичністю конструктивних побудов, нагромадженням косих ліній та асиметричних форм [24].

Висновки до розділу 1

Апсайклінг – головна умова сталого розвитку в «fashion industry». Він дозволяє знизити використання речей і зменшити кількість відходів. Це процес виготовлення нового одягу шляхом використання інших речей вжитку. Процес апсайклінгу передбачає повторне використання предметів одягу для зменшення виробництва, а також зменшення негативного впливу на природу. До апсайклінгу відносять різні способи, можливості застосування предметів одягу та аксесуарів. На сьогодні апсайклінг дуже поширений в моді та використовується найбільше.

Особливості апсайклінгу:

- «апсайклінг» скорочує відходи одягу, повторно використовує відходи аби з них створився новий виріб;
- менші витрати на матеріал;
- техніка «апсайклінг» вимагає нестандартного, цікавого, креативного мислення та рішення для того, щоб використати весь потенціал матеріалів для створення нового і корисного.

Отже, техніка «апсайклінг» є актуальною темою для проектування одягу, а речі, що виготовляються на основі адаптації цієї техніки, користуються попитом у споживачів завдяки можливості збереження довкілля [17]. Виробництво одягу є забруднювачем довкілля. Апсайклінг, в свою чергу, є інструментом для того, щоб зберегти природу, навколишнє середовище та вчить покупця усвідомленому споживанню – не купувати багато або не викидати, а створювати абсолютно нові речі з існуючих матеріалів. В майбутньому апсайклінг сприяє зменшенню викидів вуглекислого газу, сприяє зменшенню викидів вуглецю за рахунок використання матеріалів та виробів, а також витрати меншої кількості енергії на видобуток та переробку [19]. Використання цього методу вирішить проблеми природи, українських, зарубіжних виробників, зменшить кількість матеріалів, негативний вплив на навколишнє середовище [20]. Апсайклінг – є дуже актуальною темою та способом очистки планети сьогодні в індустрії моди. Це чудовий шлях вирішення екологічних проблем, що в майбутньому допоможе зрушити у позитивну сторону, підвищити якість та екологічного стану нашої планети [15].

РОЗДІЛ 2

ПРОЄКТНО-КОМПОЗИЦІЙНИЙ

Сьогодні апсайклінг впроваджується по всьому світі. Його часто використовують дизайнери, які свідомо налаштовані до створення продуктів моди із застосуванням апсайклінгу.

2.1. Принципи застосування зібраного матеріалу в колекції

Багато відомих брендів підтримують ідеї та використовують техніку апсайклінгу в одязі та моді, наприклад, Balenciaga, Marni, Etro. Вони не бояться експериментів із повторним використанням матеріалів. Професійно апсайклінгом займається також бренд Frankie Collective – команда переробляє одяг в унікальні предмети:

- штани, кастомізовані за допомогою накладних кишень від вітророк
- топи та велосипедки зі старої форми Bavaria
- бікіні з футболок Nike

А українські дизайнери К. та А. Шнайнери також вже 10 років створюють модні речі, використовуючи течію апсайклінг. За один місяць вони взмозі переробити 500 пар джинсів і 200 кг текстильних відходів, відшиваючи 3000 виробів. Особливістю одягу, створеного за допомогою технік апсайклінг є те, що кожен предмет одягу збирається індивідуально і тому є єдиним у своєму роді [44].

Одним з провідних методів впровадження технік апсайклінгу є застосування деконструктивізму. В сучасному деконструктивізмі головними об'єктами в моді стали класичні костюми. Дизайнери різними способами перекроюють і видозмінюють їх: роблять розрізи на рукавах і брюках, додають деталі, деформують жакети, вкорочують брюки тощо. Способів створити деконструйований костюм – безліч, і модні бренди це демонструють. Ця тенденція поширюється також і у вітчизняній індустрії моди. Наприклад, українську марку Bettter, заснувала стилістка Ю. Пеліпас. Бренд продає чоловічі

костюми, адаптовані під жіночі розміри. Класичні штани, піджаки й сорочки – головний асортимент бренду. Так, у колекціях Bettter вони можуть з’явитися як у звичному для всіх вигляді, так і в незвичному акценті (рис. 2.1 а-в).



а

б

в

Рис. 2.1, а-в. Зразки жіночих костюмів дизайнерського бренду Bettter, 2022 [45]

В Україні можна знайти деконструйовані костюми в монобрендовому магазині Oversized Studio (дизайнер О. Бончева). Усі позиції бренду також створені з чоловічих костюмів, піджаків, брюк і сорочок. В ательє бренд перешиває вихідну річ за сучасними принципами деконструктивізму, перекроюючи її й представляючи несподівані варіанти дизайну. (рис. 2.2 а-в). Багато молодих і знаменитих брендів використовують деконструкцію: бренд Vode виробляє незвичайні костюми зі старих тканин; Marine Serre представляє свої фірмові жакети й штани; у Maison Margiela не відмовляються від

деконструктивізму вже багатьох років. І це лише деякі бренди, а список експериментаторів-деконструктивістів постійно поповнюється [45].



а

б

в

Рис.2.2, а - в. Зразки жіночих костюмів дизайнерського бренду Oversized Studio, виконані на основі деконструкції чоловічих класичних костюмів, 2022 [46]

Відповідно, гардероб одягу, створений за принципами повільної моди, має бути виконаний з таких тканин, як джинсова, бавовняна, велюрова, тюлева, натуральна віскоза, твид, костюмна, трикотаж. Вони легкі, зручні у використанні та носінні, теплі у холодну погоду та легкі у спекотну погоду; добре передають намір, потреби та місце перебування самого споживача. Колекція натхненна

апсайклінгом, деконструктивізацією та слоу фешн, також має враховувати всі потреби споживача, забезпечувати його комфорту у носінні предметів одягу, в будь-яку пору року та за будь-яких життєвих обставин.

2.2. Тип споживача, для якого розроблено колекцію

Спосіб життя. Споживач – молода жінка 30 років, веде здоровий образ життя, струнка, психотип – сангвінік (рис.Б.1), екстраверт, спортом не займається, одружена, має дітей, середній рівень доходу

Портрет споживача: ацріоналіст (купує практичний одяг в міру необхідності і по сезону).

Ситуація покупки:

- цілеспрямований шопінг (зі списком / за необхідності / слідування модним тенденціям);
- покупка разом з іншими товарами;

Соціальні фактори:

- купує на самоті;
- в парі з чоловіком, подругою

Робота. Споживач працює адміністратором магазину чоловічого одягу. З робочого одягу споживач має верх – футболку, низ – свій (рис.Б.2)

Розваги. Споживач у вільний час не займається активним видом відпочинку, надає перевагу перегляду фільмів, читанню книжок, пасивному відпочинку, прогулянці з сім'єю, на самоті, з подругою, шопінгу разом самостійно. Зрідка ходить до театру або до кінотеатру (рис.Б.3)

Стильові переваги. Споживач надає перевагу стилістиці кежуал, мінімалізм, леді-лайк, класичний, жіночий, анімалізм, міський шик, оверсайз (рис Б.4)

Відпочинок. Споживач обирає одяг для сну та відпочинку у вигляді піжамних шортів, штанів з футболкою, кофтою, майкою. Піжама може бути як з бавовняної тканини так і з атласної або шовкової тканини (рис.Б.5)

Обґрунтування вибору джерела натхнення. Апсайклінг, деконструктивізм, слоу-фешн – актуальні напрями в моді. Завдяки апсайклінгу можна створити нову, цікаву річ. Деконструктивізм придасть одягу новий вид, не такий як у всіх, а принципи слоу-фешн дають змогу розумно ставитися до речей.

Першоджерело для споживача. Споживач – мама, яка хоче гарно, стильно, модно виглядати. Проте, маючи родину, відчуває певні обмеження в доході. Тому впроваджує в своєму образі нові напрями в моді: апсайклінг деконструктивізм та слоу фешн. Апсайклінг дасть змогу заощадити за допомогою зшиття різних тканин, які вже є в домашньому вжитку, малюнків на тканинах або перешиття частини одягу чи змінення її якоїсь частини. Деконструктивізм дасть змогу трансформувати традиційні речі на нові за допомогою таких прийомів як: спеціально незакінчені деталей, відсутність певних частин, неправильний крій, застосування зміщеної застібки, застрочених назовні швів чи виточок, необроблених країв тощо. Слоу-фешн-навчає розумно ставитися до моди, купляти якісні речі, але в меншій кількості, стильно, модно та гарно их поєднувати між собою, не гнатися за трендами та рятує від надмірного споживання.

Ідея. Створення зручного, повсякденного одягу, щоб споживач сучасно виглядав, модно та стильно, міг заощаджувати та водночас комбінувати одяг просто, легко за допомогою сучасних стильових напрямів та тенденцій моди.

VI-ий блок, під назвою „Верхній одяг”

2.3. Призначення та художній образ колекції

Тип створеної колекції – гардероб. Бо споживач – це звичайна мама, яка хоче при невеликій кількості одягу виглядати добре. Тому завдяки цьому типу колекції споживач може комбінувати один і той самий одяг разом з іншим різним асортиментом одягу. В колекції представлено одяг для повсякденно-домашнього, повсякденно-ділового, нарядного носіння, а також одяг на

активний відпочинок та верхній одяг. Дана колекція забезпечує споживача в одязі у всі пори року, включаючи періоди міжсезоння.

Призначення I-го блоку колекції („Повсякденно-домашній”): одяг повсякденно-домашнього призначення пристосований для носіння на кожен день. В ньому споживач може гуляти на вулиці, ходити на шопінг, до магазину або, якщо споживач живе у заміському будинку, то він може його одягати вдома та носити на вулиці (рис. 2.3).



Рис. 2.3. Ескізи блоку одягу повсякденно-домашнього призначення

Призначення II-го блоку колекції („Повсякденно-діловий”): одяг повсякденно-ділового призначення також застосовується для носіння на кожен день. Але, цей одяг споживач може одягати, якщо він має дрібні справи у місті, або якщо споживач живе за містом, то він може його одягати в тій місцевості, де він в даний час знаходиться, якщо в нього є справи там (рис. 2.4).



Рис. 2.4. Ескізи блоку одягу повсякденно-ділового призначення

Призначення III-ого блоку колекції „Діловий”: діловий одяг призначений для ділових справ та ділових зустрічей. Споживач одягає цей одяг, щоб виглядати презентабельно, і в той же час відображувати свою творчу індивідуальність, за рахунок впровадження технік апсайклінгу у своєму вбранні (рис. 2.5.)



Рис. 2.5. Ескізи блоку одягу ділового призначення

Призначення IV-го блоку колекції („Святковий”): одяг призначений для носіння у святкові дні, на дні народження, Новий рік, на свята у дитини в дитсадку або на творчі виставки, заходи, вистави. Одяг добре підходить під такі події, він буде добре підкреслювати святковість образу споживача. Святковий блок яскравий, креативний, святковий, цікавий (рис. 2.6)



Рис. 2.6. Ескізи блоку одягу святкового призначення

Призначення V-ого блоку колекції „Одяг для відпочинку”: в цьому одязі споживач може вийти на природу, до пікніку, займатися активним видом відпочинку: лазити по горах, займатися пішим туризмом, кататися на велосипеді тощо (рис. 2.7).



Рис. 2.7. Ескізи блоку одягу для відпочинку

Призначення VI-го блоку колекції „Верхній одяг”: верхній одяг призначений для носіння на вулиці, у будь-яку пору року, в тому числі у міжсезоння. Блок верхнього одягу підходить як для повсякденного призначення, так і для ділового, святкового та одягу для відпочинку, як перший шар одягу—верхній. Одяг різноманітний за асортиментом та дизайном, тому споживач може обирати собі одяг за смаком на кожен день (рис. 2.8).



Рис. 2.8. Ескізи блоку верхнього одягу

2.4. Композиційний принцип побудови колекції та принцип формоутворення колекції

Переважаючою формою в усіх блоках є прямокутник, оскільки багато з образів створюють прямокутні силуети. Присутні трапецієвидні форми у блоках у вигляді об'ємних рукавів та об'ємного низу. Також всі блоки в яких більшість одягу має ільний, об'ємний крій (табл. 2.1).

Блок *повсякденно-домашнього одягу* починається з розвитку прямокутної форми. Далі розвивається трапецієвидна форма та закінчується блок прямокутною формою. Прямокутну форму дають прилеглі та напівприлеглі силуети, а трапецієвидну об'ємний низ та об'ємний верх – рукави.

Блок *повсякденно-ділового одягу* розпочинається з прямокутної форми, далі розвивається трапецієвидна і в кінці прямокутна форма.

















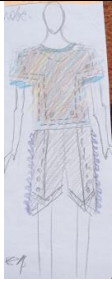

















Блок *ділового одягу* починається з трапецієвидної форми і розвивається далі, під кінець є розвиток прямокутної форми та в самому кінці блок завершується трапецієвидною формою.

Блок одягу для відпочинку починається розвиватися з трапецієвидної форми, далі йде розвиток прямокутної форми і під кінець йде трапецієвидна форма.

Блок *святкового одягу* повністю розвинений на трапецієвидній формі, а *верхнього одягу* – повністю на прямокутній формі.

Таблиця 2.1

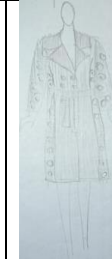
Формоутворення та розвиток силуетних форм, основних видів та ліній
членувань колекції одягу

Повсякденно-домашній							
Повсякденно-діловий							
Діловий							
Відпочинок							
Святковий одяг							
Верхній одяг							

2.5. Колористика колекції

Всі блоки одягу складаються з чотирьох основних для колекції кольорів: білого, червоного, блакитного та сірого. Також в усій колекції присутні додаткові кольори: жовтий, помаранчевий, фіолетовий. В усіх блоках присутні відтінки червоного блакитного сірого кольорів (див. табл. 2.1).

У першому блоці (*повсякденно-домашнього одягу*) найбільше червоного відтінків: від червоного до рожевого, та він більш яскравіший поміж інших кольорів як для повсякденного одягу. Також є білий, сірий, відтінки синього, помаранчевий кольори. На початку колекції верхня частина одягу має червоний підтон, потім колір стає світлим аж до білого і в кінці вся модель виконана у синьому кольорі разом з теплими кольорами, розміщеними рівномірно по всьому костюму. Низ блоку на початку світлий, білий, потім йдуть холодні кольори: темніє до сірого та синього, знову холодний білий і в кінці холодний блакитний

У другому блоці (*повсякденно-ділового одягу*) найбільше синіх та блакитних кольорів. Також є відтінки червоного, сірий, помаранчевий кольори. Але, цей блок більш стриманіший за кольоровою гамою, бо тут присутній акцент одягу на діловий стиль. На початку блоку верх колекції виконаний в теплих кольорах, під кінець колір змінюється на темно-сірий і в самому кінці верх має теплі кольори. Низ блоку виконаний у холодних кольорах.

У третьому блоці (*ділового одягу*) найбільше червоних відтінків: від червоного до бордового. Також є синій, блакитний, коричневий, оранжевий. Та кольорова гамма не така яскрава, бо діловий одяг повинен відповідати діловому стилю. Початок блоку у верхній частині має теплі кольори, потім вони стають холоднішими і під кінець колір стає темно-червоним, теплим.

В четвертому блоці (*одягу для відпочинку*) найбільше червоного, синього та блакитного кольорів. Також присутні білий та кремовий кольори. В цьому блоці одяг для відпочинку, тому одяг менш яскравий та різнобарвний. Верх блоку на початку виконаний в світлих тонах, білому кольорі, потім він холоднішає до червоного та блакитного разом з теплим червоним кольором та в кінці він знову тепліє до червоного. Низ блоку спочатку холодний білий, потім

теплий, червоний, холоднішає до синього, знову теплий, червоний і в кінці червоний з холодним блакитним.

В п'ятому (*святковому*) блоці одягу найбільше відтінків червоного кольору: від червоного до рожевого. Також є синій, блакитний, відтінки жовтого. Цей блок святковий, тому тут присутні яскраві, відкриті кольори. Спочатку кольори світлі та холодні, потім, по центру колір яскравий, червоний, далі колір щоразу темніє: стає теплим червоним, і в кінці насиченим синім.

В шостому блоці *верхнього одягу* найбільше синього, блакитного та сірого кольорів. Також є червоний, помаранчевий кольори. На початку блоку колір світлий, холодний разом з теплим кольором, потім тепліє до червоного, далі колір стає холодним і під кінець він темнішає та холоднішає. Верхній одяг менш різнобарвний за кольоровою гамою, тому що попередні блоки мають велику кількість кольору і, щоб не було перенасичення кольорів, цей блок самий спокійний поміж усіх інших блоків.

Повсякденно-домашній та повсякденно-діловий, святковий блоки, одяг для відпочинку та верхній одяг виконані у яскравих та різнобарвних кольорових вирішеннях. Тому що, це повсякденний одяг, на кожен день, святковий, спортивний і тут можуть бути присутні різні кольори різних відтінків.

Діловий блок одягу виконаний вже у меншій яскравості та різнобарвності. Тому що, це діловий, серйозний одяг і тут не повинно бути великої кількості кольорів, різних відволікаючих елементів.

2.6. Декоративні особливості колекції

Вся колекція побудована на застосування принципів та прийомів апсайклінгу, деконструктивізму, в межах коцепції споживання «слоу фенш». Засобами апсайклінгу в колекції одягу поєднано різні шматки тканини зшиті між собою. В якості засобів деконструктивізму в колекції одягу використано прийоми оверсайз, виконано шви назовні, рюши, волани, тасьма з пасток, нестандартні конструкції та варіанти рукавів, суконь, спідниць, пришиті різного розміру гудзики. У колекції, у блоках на засадах комплектної організації вбрання

комбінуються предмети одяг, а саме в образах різного призначення, бо тут взаємодіє напрям слоу фешн, що показує важливість здорового ставлення до одягу та можливість комбінувати один одяг з іншим одягом, створювати багато різноманітних комплектів з цим одягом, та можливість одягати один вид одягу під різні призначення (див. табл. 2.1).

В I блоці (*повсякденно-домашнього одягу*)-використано прийому апсайклінгу, деконструктивізму та принципи слоу фешн. Ці напрями активно прослідковуються у блоці, роблять його різноплановим, розслабленим, повсякденним. У блоці використано найбільше засобів апсайклінгу, бо апсайклінг виглядає більш повсякденно та на кожен день, одяг завдяки йому цікавий, креативний, яскравий. У якості елементів апсайклінгу для колекції одягу використано різні шматки тканини, зшиті між собою. Блок на початку має декор у верхній та нижній частині, під кінець декор розташований тільки у верхній частині і в кінці декор є по всьому костюму.

В II блоці (*повсякденно-ділового одягу*) використано прийоми апсайклінгу та деконструктивізму. Але менш активно, тому що, блок йде з акцентом ділового. В цьому блоці апсайклінг менш яскравий, бо споживачу потрібно вирішувати справи та виглядати серйозніше у відповідності до ситуації в даному одязі. В якості засобів апсайклінгу колекції одягу використано різні шматки тканини, зшиті між собою. Спочатку блоку декор розташований по всьому костюму, потім розташований тільки у верхній частині і далі, в блоці декор є по всьому костюму.

III блок (*ділового одягу*) самий стриманий з точки зору застосування апсайклінгу, бо його прийоми та засоби занадто яскраві для застосування в одязі ділового призначення. Але, в ньому присутні засоби деконструктивізму, який є популярним при проектуванні ділового одягу. У діловому одязі застосовано більше засобів деконструктивізму, бо він виглядає більш стримано та лаконічно, ніж апсайклінг. Це одяг для ходіння на роботу та для ділових зустрічей. В якості засобів деконструктивізму для колекції одягу використано прийоми оверсайз, шви назовні, рюши, волани, цікаві конструкції та дизайн рукавів, суконь,

спідниць, пришиті різного розміру гудзики. В усьому блоці декор розташований рівномірно як у верхній, так і в нижній частині

IV блок одягу (*для відпочинку*) виконаний за допомогою прийомів апсайклінгу, тому що одяг для відпочинку, як активного так і пасивного, повинен бути зручним, а апсайклінг дає таку змогу та одяг при цьому виглядає цікавіше та креативніше. У блоці застосовано засоби апсайклінгу та деконструктивізму у вигляді також оверсайзу, виконання швів назовні, пришитих різного розміру гудзиків, та поєднань різних шматків тканин. Це надає одягу для відпочинку універсальності та яскраво вираженої художньої образності. В усіх моделях блоку декор розташований рівномірно як у верхній, так і в нижній частині.

У V блоці *святкового одягу* використано засоби апсайклінгу та деконструктивізму, ці напрями застосовані якнайширше, щоб передати святковість, яскравість одягу. У блоці застосовано засоби апсайклінгу та деконструктивізму у вигляді оверсайзу, швів назовні, рюшів, воланів, цікавих конструкцій та дизайн рукавів, суконь, спідниць, пришитих різного розміру гудзиків та пришитих різних шматків тканин. Це надає святковому одягу вишуканості та урочистості. В усьому блоці декор розташований рівномірно як у верхній, так і в нижній частині одягу.

У VI блоці *верхнього одягу* застосовано прийоми апсайклінгу та деконструктивізму. Апсайклінг надає верхньому одягу актуальний, модний вид, а засоби деконструкція змінюють старий вид речей на новий та стильний. Верхній одяг об'єднав у собі застосування засобів апсайклінгу та деконструктивізму. Але ці напрями менше прослідковуються за кількістю в колекції. Тому що, верхній одяг використовується у більш тривалі проміжки часу, ніж всі інші моделі та предмети одягу, які оздоблені та насичені декоративними елементами. Тому, щоб не було перенасичення декором, у блок верхнього одягу застосовано меншу кількість декоративних елементів ніж в інших блоках колекції. В усіх моделях одягу декор розташований рівномірно по всій верхній частині вбрання.

2.7. Асортиментний склад колекції

Асортиментний склад колекції побудований на основі застосування прийомів апсайклінгу (поєднання перешитих речей, які взяті за основу). Споживач даної колекції – мама, у якої немає можливості витратити багато засобів, щоб виглядати добре. Але, при цьому їй потрібно виглядати гідно у будь-якій ситуації. Тому за першоджерело було взято впровадження прийомів апсайклінгу, деконструктивізму, які є провідними засобами концепції відповідального споживання «слоу фешн». Завдяки цим першоджерелам не використовується велика кількість одягу та існує можливість комбінувати його між собою, що дає змогу одягати та отримувати різні образи на кожен день. Гардероб розроблений як базовий, він передбачає забезпечення потреб споживача в одязі в будь-яку пору року (див. табл. 2.1).

В *повсякденно-домашньому* блоці колекції представлено одяг для повсякденного носіння з домашнім акцентом, тому одяг в цьому блоці більш розслаблений та повсякденний. Повсякденно-домашнього одягу у споживача найбільше, так як вона звичайна мама і їй потрібен функціональний, повсякденний одяг для життя: сходити на прогулянку, до магазину тощо. Споживач має просто повсякденний одяг, який вона також має змогу одягати як вдома так і на вулицю. Основними асортиментними позиціями тут визначено футболки оверсайз, топ, сорочки, трикотажні жакети з об'ємними рукавами, 2 спідниці: одна спідниця плісе довжиною міді, інша – спідниця-сонце довжиною до середини коліна, джинси прямого крою, шорти бермуди та сукня А-силуету довжиною вище коліна.

Для блоку *повсякденно-ділового одягу* розроблено моделі повсякденного одягу, але з акцентом на ділове призначення, тому в цьому блоці одяг стриманіший, ніж повсякденно-домашній. Повсякденно-діловий одяг створений для того, щоб споживач міг його одягнути якщо в нього трапилася якась раптова ділова зустріч. Основними асортиментними позиціями в цьому блоці є футболка оверсайз, 2 блузи: з рукавами довжиною до ліктів, приталенну та з довгими рукавами, оверсайз, 2 пари джинсів полуприлягаючого крою та звужених до

низу, шорти бермуди, джинсова спідниця вузька, з воланами понизу та 2 сукні на теплу та холодну погоду, обидві полуприлягаючого крою.

Асортимент *ділового одягу* в представленій колекції самий стриманий, бо це одяг для ділових зустрічей, справ. Він лаконічний, функціональний, серйозний. Ділового одягу у споживача найменше, тому що, споживач не ділова особа та вона не має багато та часто ділових зустрічей та ділових робіт. Верх від робочого одягу споживач має (уніформа або фірмовий одяг компанії), а низ свій, але при цьому він повинен бути лаконічним, не яскравим. Асортиментний склад даного блоку: одна сорочка, 2 блузи з довгими рукавами, 2 блузона з горловиною та об'ємними рукавами, 1 жакет з об'ємними рукавами, 2 спідниці: одна вузького крою довжини міді, інша – довжини під коліно з розрізами по боках, починаючи чуть нижче стегон, прямі брюки та сукню-сонце полуприлягаючого крою.

Блок *одягу для відпочинку* поєднує спортивний одяг за асортиментом та дизайном, щоб було зручно займатися і спортом і активними видами відпочинку. Одяг для відпочинку у споживача різноманітний за асортиментним складом і це дозволяє споживачеві одягати його у будь-яку погоду та підходить для різних видів активного відпочинку. Серед основних видів асортименту в ньому представлено футболку оверсайз, майку, топ, кофту-світшот оверсайз та короткий кардиган на блискавці, трикотажні штани полуприталеного силуету, трикотажні шорти-бермуди та короткі трикотажні шорти оверсайз.

У блоці *святкового вбрання* представлено різноманітний одяг, дуже яскравий та святковий. Святкового одягу у споживача не багато, але він різноманітний за створеними художніми образами, нетрадиційний за дизайном. Всі образи святкового вбрання розроблено на основі застосування таких видів асортименту: костюм, який складається з жакета з гострими плечами та рукавами та штанів прямого крою, 2 суконь-сонце полуприлягаючого силуету на холодну погоду, з об'ємними рукавами, але одна сукня довжини до середини ікри з плісе та з рукавами плісе, інша – з горловиною, довжиною міді, з воланами на плечах та на рукаві, 2 суконь на теплу погоду: одна сукня приталеного крою, довжини до середини коліна з воланами по всій сукні, з V-подібною горловиною, інша

сукня полуприталенного крою, довжиною спереду міні, а ззаду- нижче коліна, з невеликими воланами, починаючи з грудей та до стегон, рукава-реглани навскіс спадають нижче ліктів та квадратна горловина.

Асортимент *верхнього одягу* різноманітний, що дозволяє обирати його дивлячись на ситуацію та природні умови та змінювати його протягом дня. Верхнього одягу у споживача достатньо, тому споживач може одягати його у як до повсякденного одягу так і як для ділового. Основними асортиментними одиницями цього блоку можна визначити: шубу зі штучного хутра, полуприталенного крою з поясом на талії, довжини до середини литки, з об'ємними рукавами та великими лацканами, вітровку полуприталенного крою, джинсову куртку, тренч приталенного крою довжини до середини литки, пальто приталенного крою, довжини до середини литки, дуту куртку та пальто довжиною вище кісточки, приталенного крою з поясом на талії, оверсайз, з об'ємними рукавами.

2.8. Характерні для колекції варіанти стилістичного оформлення (зачіски та візаж)

В усіх блоках колекції в образах різного призначення присутнє розплетене волосся. Воно має різну довжину, починаючи від плечей та закінчуючи довжиною до грудей. Розплетене, густе волосся є актуальним. Воно вигладає гарно та природньо. Це проста зачіска для споживача, яка пасує його образам, способу життя. Колір волосся в основному каштановий, але з відтінками, в залежності від потреби споживача.

2.9. Виконання моделей в матеріалі

Обрані моделі, що взяті для реалізації в матеріалі, є яскравими проявами напрямів апсайклінгу та деконструктивізму. В них максимально проявлені ці течії. Виконані моделі представляють блоки повсякденно-домашнього та повсякденно-ділового, ділового призначення та блоку верхнього одягу.



а

б

в

Рис. 2.9, а-в. а – авторська модель блоку одягу повсякденно-домашнього призначення; б – авторська модель блоку повсякденно-ділового призначення; в – авторська модель блоку повсякденно-домашнього призначення одягу



а

б

в

Рис. 2.10, а-в. а – авторська модель блоку одягу ділового призначення; б – авторська модель верхнього одягу; в – авторська модель блоку повсякденно-ділового призначення одягу

Ці моделі є актуальними в сьогоdnішній час за кольором та матеріалами, з яких ці моделі відшивалися. Моделі яскраво відображають напрями стилів в одязі для яких вони вироблені. Також підходять споживачеві за його потребою в одязі та даною ситуацією в житті. Моделі колекції, виконані в матеріалі, презентовано в рамках XXIII Міжнародного конкурсу молодих дизайнерів-модельєрів (Київ, КНУТД, 2023).

Висновки до розділу 2

В даному розділі було проаналізовано художні образи, які були перенесені в сучасний костюм, тип споживача, його спосіб життя та потреби в одязі. Визначено художній образ та призначення колекції взагалі, в залежності від типу споживача, його ставлення до моди та образу життя. Було обрано тип колекції, у відповідності до призначення та художнього образу колекції – індивідуальний гардероб споживача.

Розроблено композиційний принцип та визначено засоби формоутворення колекції, видозміни її геометричних символів та особливостей пропорційності та членування силуетних форм від блоку до блоку, що представлено з коротким описом геометричних символів та членувань форми.

Для даної колекції було обрано колористику та принцип послідовної зміни колориту. Описано декоративні особливості колекції та обґрунтовано вибір принципів застосування певних видів декору всієї колекції, у відповідності до декоративних особливостей теми-першоджерела.

Обґрунтовано асортиментний склад колекції, у відповідності до художнього образу, в залежності від призначення, типу споживача, його ставлення до моди та образу життя та охарактеризовано принцип послідовної зміни асортименту колекції, від блоку до блоку, із коротким описом асортиментного складу кожного блоку, у порівнянні з попереднім. Пояснено характерні для колекції варіанти стилістичного оформлення (зачіски та візаж).

РОЗДІЛ 3

КОНСТРУКТОРСЬКИЙ

Для відтворення образів з колекції було обрано три моделі, а саме спортивний костюм з блоку «Одяг для відпочинку», біла сукня з блоку «Повсякденно-домашній одяг» та джинси з блоку «Повсякденно-діловий одяг». Ці моделі будуть дуже актуальними у сезоні весна-літо 2023, бо тенденціями цього року є образи одягу, в яких є джинсова тканина, мереживо, прозорі тканини та паетки.

3.1. Вибір моделей для проектування

У трьох моделях, які є обрані для виконання в матеріалі є актуальні елементи, це джинсова тканина у спортивному костюмі, мереживо, паетки в білій сукні та прозорі матеріали у сукні та у джинсах.

Модель 1.



Рис. 3.1. Технічний ескіз светра



Рис. 3.2. Технічний ескіз штанів

Технічний опис моделі «Одяг для відпочинку»

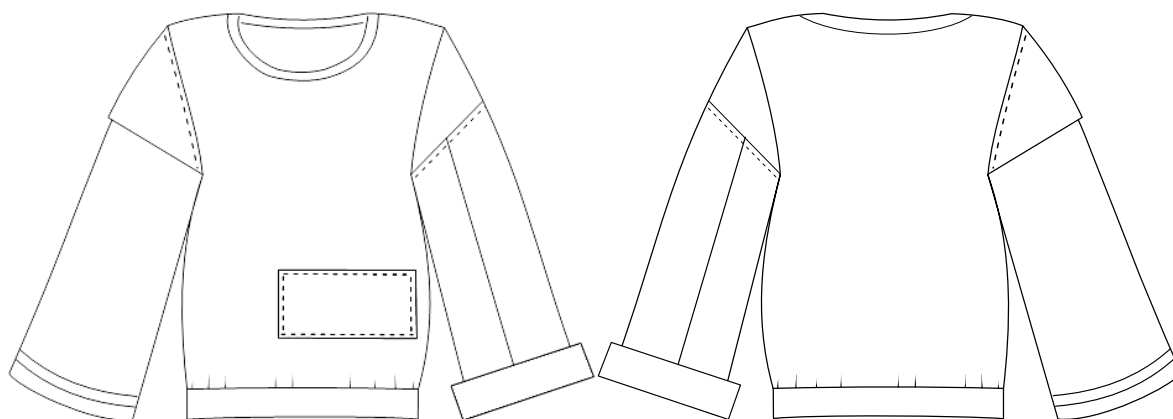
Спортивний костюм для активного відпочинку для жінок середнього віку із трикотажної та джинсової тканин.

Светр вільного крою довжиною до стегон, на резинці знизу. На пілочці з лівої сторони пришита декоративна деталь з джинсової тканини.

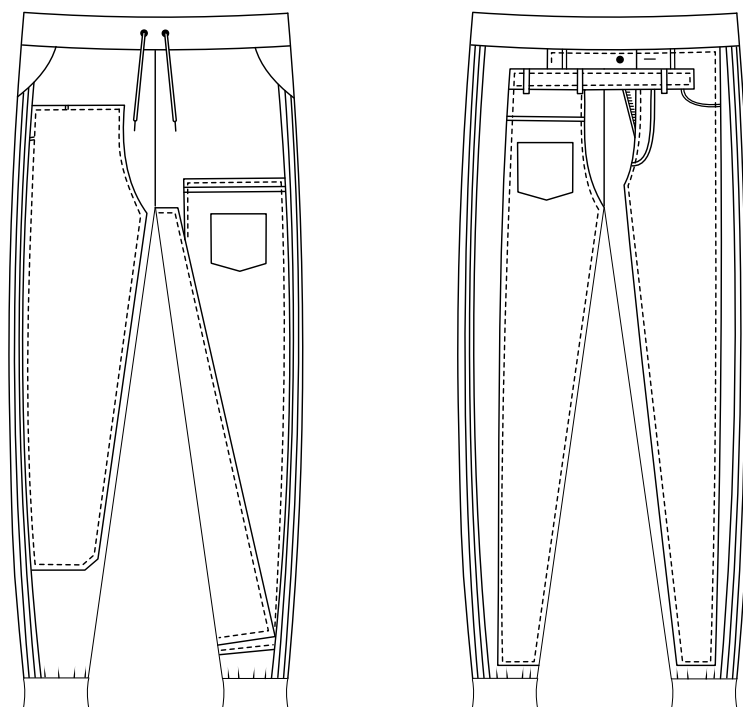
Рукава вшивні. На правий рукав пришита деталь з джинсової тканини з відкладною частиною біля вшивного рукава. На лівий рукав під проймою пришита джинсова тканина з суцільною манжетою.

Форма вирізу горловини «човник».

Штани напівприлеглого силуету довжиною до щиколотки. Передня половина штанів з двома кишенями в боковому шві та пришитою деталлю з джинсової тканини з двох боків. На задній половинці штанів пришита деталь з джинсової тканини з двох боків.

Штани з трикотажним поясом на зав'язках, низу виробу оформлений манжетами. Костюм пропонується виконувати для розмірів $O_{гП} = 84-104$, зросту 156-172, другої повнотної групи.

Таблиця 3.1

Формування вихідних даних для отримання конструкції спортивного костюму

№	Найменування ознаки	Варіант ознаки
1	Асортимент (вид виробу)	свєтр, штани
2	Статєво-вїкова ознака	жїночий, сер. вїк. група
3	Розмїро-зрїст	164-82-96,5
4	Силуетна форма виробу	напївприлеглий
5	Прибавка по лїнії грудей Пг	4 см
6	Вид покрою рукава	вшивний покрїй рукава
7	Матерїал верху, низу	трикотажна, джинсова тканина

Модель 2.



Рис. 3.3. Технїчний ескїз сукнї

Технічний опис моделі «Повсякденно-домашній одяг»

Сукня жіноча для жінок середнього віку із натуральної віскози та тюлевої тканини.

Сукня напівприлеглого силуету довжиною нижче колін, без рукавів, відрізна по лінії грудей та з виточками під лінією грудей до лінії стегон з двох боків у вертикальному положенні.

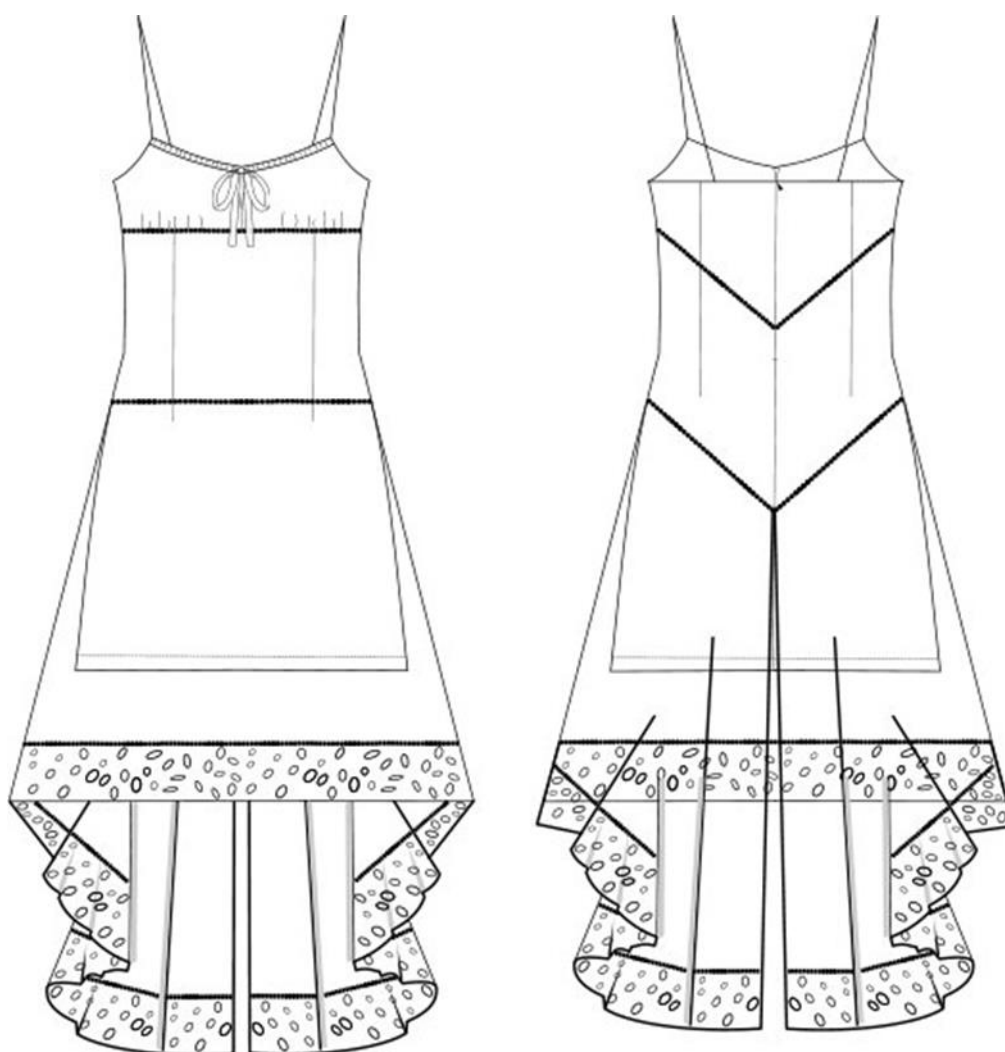
На спинці виточки розташовані від лінії лопаток до лінії стегон. По центру спинки сукні є потаємна застібка-блискавка, яка розташована від лінії лопаток до лінії сідниць.

Сукня на тонких шлейках

Верхня частина сукні оснащена стягуючою резинкою та декоративною зав'язкою над лінією грудей.

На лінії стегон пришита тюлева тканина довжиною нижче колін та оздоблена по низу мереживом. На спинці сукні тюлева тканина замикається плавною лінією на лінії сідниць. Далі лінії сідниць тюлева тканина не зшивається.

Зверху, над самим мереживом пришита тасьма з паеток, по всій довжині мережива. Тасьма з паеток пришита на тюлевій тканині, на лінії стегон і на відрізній лінії під лінією грудей.

Сукня пропонується для розмірів ОгП =84-104, зросту 156-172, другої повнотної групи

Таблиця 3.2

Формування вихідних даних для отримання конструкції сукні

№	Найменування ознаки	Варіант ознаки
1	Асортимент (вид виробу)	сукня
2	Статеві-вікова ознака	жіночий, сер. вік. група
3	Розміро-зріст	164-82-96,5
4	Силуетна форма виробу	напівприлеглий
5	Прибавка по лінії грудей Пг	4 см
6	Вид покрою рукава	Без рукава
7	Матеріал верху, низу	Натуральна віскоза, тюлева тканина

Модель 3.



Рис. 3.4. Технічний ескіз джинсів

Технічний опис моделі «Повсякденно-діловий одяг»

Джинси жіночі для жінок середнього віку.

Джинси прямого силуету довжиною до щиколоток з пришивним поясом

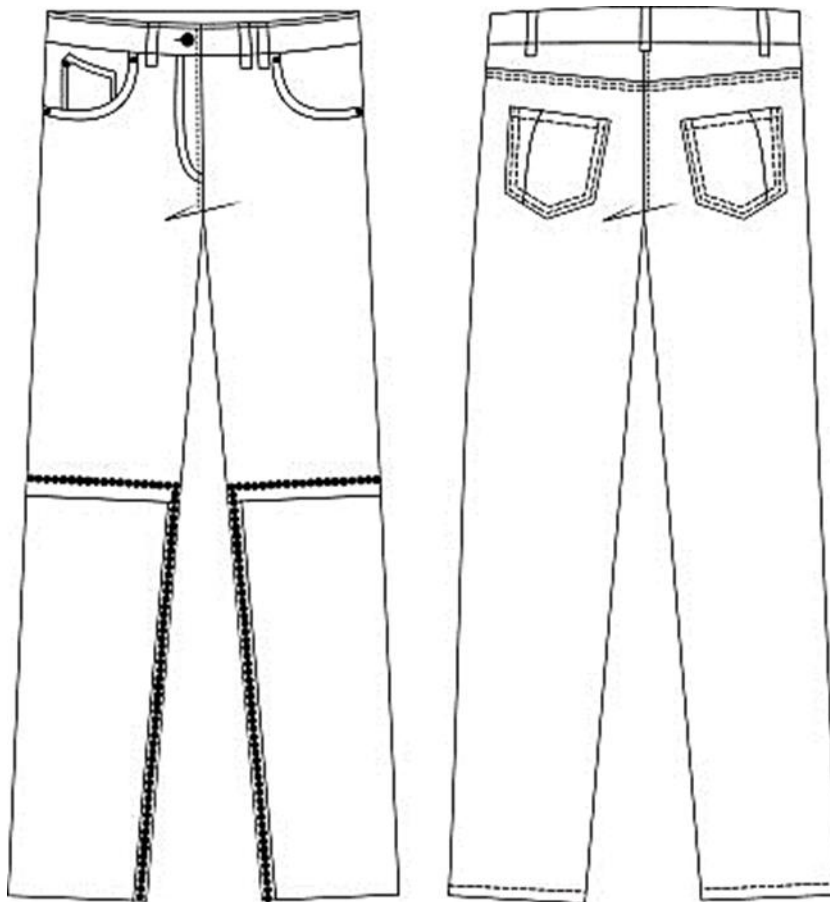
Передня та задня половинки складаються з класичного набору елементів: кишень, застібки, заклепок, гудзика, шльовок та маленьких кишень.

На задній половинці знаходиться пряма кокетка. На кишенях оздоблююча строчка.

На передній половинці, на двух полотен штанів є прозора вставка з тюлевої тканини. Початок її йде над колінами і до низу джинсів. Навколо всієї вставки пришта тасьма з пасток.

Таблиця 3.3

Формування вихідних даних для отримання конструкції джинсів

№	Найменування ознаки	Варіант ознаки
1	Асортимент (вид виробу)	джинси
2	Статеві-вікова ознака	жіночий, сер. вік. група
3	Розміро-зріст	164-82-96,5
4	Силуетна форма виробу	Прямий крій
5	Прибавка по лінії стегон Пг	1,5 см
6	Матеріал верху, низу	Джинсова, тюлева тканини

3.2. Вибір матеріалів для виготовлення моделей колекції

Для виготовлення жіночого спортивного костюму використано трикотажну та джинсову тканини. Трикотажна тканина вважається однією з найбільш древніх: перші полотна з'явилися у III-I ст. до н. е. Про це свідчить експертиза, проведена відразу після того, як її обрізки, здобуті в ході археологічних розкопок, доставили в лабораторію. Вчені довели, що першими, хто оцінив її характеристики стали єгиптяни. З трикотажу вони виготовляли тонкі латки для одягу.

В європейських країнах щільна, еластична, м'яка матерія увійшла в моду тільки в XV столітті, і пов'язано це з появою першої в'язальної машини, створеної священиком Вільямом Уолбриджем.

Завдяки цьому винаходу погляд на щільний в'язаний матеріал змінився: якщо раніше до нього ставилися, як до основи для пошиття селянського одягу і роби, то після запуску масового виробництва трикотажу, склад тканини та її головні переваги припали до смаку і аристократам. У підмайстрів вони замовляли в'язані панчохи.

Новий виток популярності трикотажу стався на початку XX століття завдяки італійським модельєрам. На модних показах вони презентували светри, які

ідеально сиділи на фігурі, були стильними і яскравими. І з тих пір ця тканина користується підвищеним попитом серед пересічних покупців і дизайнерів.

Переваги:

- Трикотаж зв'язаний з ниток, петлі яких приймають будь-яку форму. З цієї причини речі з цього матеріалу не мнуться;
- Має структуру, яка схожа на дрібну сітку, тому повітропроникний. У спеку охолоджує, у холод зігріває;
- Річ з трикотажу може бути будь-якої форми, і вона не втратить її після тривалого носіння;
- Трикотаж добре тягнеться, завдяки цьому речі з нього добре втілюють тіло і їх можна піддягати під інший одяг;
- Речі, пошиті з трикотажу, прості у догляді. Їх необхідно тільки прати, прасування не обов'язкове;
- Недоліки:
- Трикотажні речі добре прилягають до тіла, тому на людях із зайвою вагою вони не будуть виглядати красиво;
- Якщо нитки для трикотажу зроблені з поганого неякісного матеріалу, він може викликати алергію.

Для виготовлення трикотажу використовують як одинарні нитки, так і скручені між собою. В сировинний склад полотна можуть входити різні волокна, від цього залежить щільність, характеристики і призначення матерії:

Натуральні. Відрізняються екологічністю і гіпоалергенністю. Вовняні нитки еластичні та міцні, вироби з них добре утримують тепло. Бавовна – легкий, невибагливий у догляді матеріал. Льон чудово пропускає повітря, міцний і довговічний, є природним антисептиком. Шовк характеризується високою зносостійкістю та здатністю зберігати тепло.

Синтетичні. При виробництві трикотажу часто використовують волокна поліестеру, акрилу і нейлону, які надають виробам міцність, зносостійкість, здатність зберігати колір і тримати форму. Еластан, лайкра спандекс –

поліуретанові синтетичні волокна, які часто додають для додання матеріалу еластичності.

Штучні. Їх отримують з натуральної сировини штучним шляхом. Віскоза екологічна, теплостійка і гігроскопічна, однак погано розтягується, має невисоку міцність і легко мнеться. Ацетатні волокна приємні на дотик, володіють великою еластичністю, дозволяють отримувати цікаві варіанти забарвлення.

Полотно може повністю складатися з одного виду сировини, однак частіше воно має змішаний склад. Додавання синтетики на натуральній основі значно здешевлює матеріал, а також поліпшує деякі споживчі властивості – надає стійкість до тертя, розтягування, механічних впливів, забруднень, сприяє тривалому збереженню кольору

Трикотаж виготовляють з таких вихідних матеріалів:

- пряжа – складається з волокон невеликих розмірів, які виробляються методом скручування;
- нитки – складаються з одного волокна;
- комбінування ниток і пряжі.

В якості сировини використовується шовк, льон, бавовна, шерсть і різні синтетичні матеріали у вигляді добавки. Вони можуть відрізнитися за типом скручування і довжиною. Найчастіше застосовуються комбіновані варіанти, в яких поєднуються натуральні і синтетичні матеріали.

Щільна, міцна тканина була відома ще в Середньовіччі. Тоді вона не користувалася популярністю. З неї шили вітрила. Завдяки хорошій поглинанню, використовували для захисту вантажу на кораблі. Існує думка, що вітрила судів, на яких Колумб причалив до берегів Америки, були зроблені саме з деніму. Під час занепаду флоту залишалось багато надлишків тканини, тому її стали використовувати для пошиття робочих брюк морякам.

Вони-то і завезли джінсу в Сполучені Штати. Парусина припала до душі Леві Страус. У 1850 році він відкрив власне підприємство з пошиття робочого одягу. Його покупцями стали працівники на цукрових плантаціях, погоничі худоби. Золота лихоманка зіграла особливу роль в появі джінсів.

До Страус звернувся старатель, який попросив додатково зміцнити кишені на брюках. Нитки іноді розходилися, і річ виходила з ладу. Так були придумані металеві заклепки — невід’ємна частина сучасних джинсів. А в 1872 році Страус разом з кравцем Джейкобом Девісом отримали патент на свій винахід.

Широке поширення джинси отримали в 30-і роки ХХ-го століття. Багато в чому це сталося, завдяки кінематографу. У ті роки були дуже популярні вестерни, а в них ковбої хизувалися в брюках з деніму. Але все одно ще років 30 одяг ставилася до розряду робочої.

Все змінив культовий фільм «Дикун», де в головній ролі байкера знявся Марлон Брандо. Ватажок мотоклубу носив тільки джинси і виглядав в них сексуально і брутално. Відразу після прем’єри зручні, міцні штани були розкуплені шанувальниками акторами.

У 1960-х практичність матеріалу оцінили хіпі. Речі з цієї тканини вибрала і молодь, яка протестує проти агресії Америки і війни у В’єтнамі. Джинси стали носити в університет, під час прогулянок. Їх полюбили не тільки чоловіки, але і жінки. Одяг стала ставитися до розряду унісекс. Такий же вона продовжує залишатися і сьогодні.

Основні характеристики. Матеріал набув широкого поширення через численні позитивних характеристик, які дозволяють використовувати його і для пошиття нарядів, і для повсякденного носіння. Серед них:

- Гігроскопічність. Намокнути в виробках з джинси практично неможливо. Тканина добре вбирає воду.
- Повітропроникність. В такому одязі шкіра «дихає». Волокна відмінно пропускають повітря, але при цьому захищають від вітру.
- Гіпоалергенність. Не викликає подразнень через використання натуральної сировини.
- Матеріал має істотні переваги:
- Він має антистатичні властивості: не електризується, не прилипає до тіла.
- Характеризується малим зминанням. Іноді речі не треба навіть гладити. Досить просто їх розправити в напіввологому вигляді.

– Зручний в роботі. Для шиття використовуються різні швейні машинки: одноголкові, двоголкові, прямострочні. Робота з тканиною не викликає складнощів: матерія не розтягується, не скручується, не кришиться.

Незважаючи на переваги деніму, він має і свої недоліки:

- Офарбованість. Тому прати такі речі потрібно окремо.
- Якісні модні речі коштують досить дорого.
- Усадка. Особливо актуально для тканин з домішкою еластану в складі.

Виготовлення. Абсолютно всі види джинсової тканини містять бавовна — натуральні волокна, які отримують з рослини під назвою бавовник. Коли рослина дозріває, воно розкриває коробочку з насінням, де знаходяться також м'які, пухнасті волокна. На заводі волокна очищають від насіння, сортують по довжині. Для виготовлення деніму використовують пряжу з довгими однорідними волокнами. Готові нитки отримують методом скручування — їх застосовують як для основи, так і для качка.

Прядильна машина. Кращі нитки для джинсових виробів виготовляють на кільцепрядних машинах, які добре, щільно скручують волокна. Більш дешевий метод виробництва — використання роторних пневмомеханічних апаратів. Волокна не скручують, а плутають — така нитка поступається в якості крученої. Роторні машини працюють набагато швидше кільцепрядних, і на процес витрачається менше фінансів. Виробники комбінують нитки, отримані різним способом — якість тканини може варіюватися.

Щоб виготовити міцне джинсове полотно, застосовують саржеве переплетення — тканина виходить з чітким рельєфом в діагональний рубчик. Часто матеріал не фарбують повністю, а тільки поздовжні, основні нитки. Качок (горизонтальні, поперечні нитки), який обплітає основу, залишають необробленим.

Матеріал фарбують в синій колір барвником індиго. Для отримання сірих і чорних кольорів використовують сірчані барвники.

Склад. Основу будь-якого полотна складає бавовна. Експлуатаційні характеристики багато в чому залежать від виду сировини. Використовується кілька різновидів:

- Індійський, азіатський бавовна. Часто називають короткоштапельним. Більшість спідниць, сарафанів, брюк шиються саме з нього.
- Зімбабвійський. Цінується за поєднання ціни та якості. При порівняно невисокій вартості по міцності, довговічності не поступається люксовим аналогам.
- Мексиканський. Довжина волокон досягає 2,5 см. Має рівну (без рубців і вузликів), майже глянцевою поверхню.
- Барбадоський. На ринку присутні не більше 7% виробів, виготовлених з такого бавовни. Низький відсоток пояснюється труднощами з культивуванням. Для його вирощування потрібна спеціальна агротехніка. Довговолокнисті волокна до 7 см дозволяють отримувати м'який матеріал з ненав'язливим, легким блиском.

Найчастіше до складу входять штучні волокна: віскоза, еластан, лайкра. Вони зменшують щільність, надають еластичність, м'якість. Для шиття одягу з дешевого бавовни використовуються полотна з добавками целюлози, що підвищують міцність готових речей.

Таблиця 3.4

Назва	Призначення	Оформлення поверхні	Переплетення ниток	Сировинний склад, %	Ширина, см
1	2	3	4	5	6
Джинсова	Для рукавів штанів, частини пілочки	Оксамитове	Саржеве	98% бавовна, 2% еластан	140
Трикотажна	Для спортивного костюму	Ворсове	Саржеве	100%	150

Таблиця 3.5

Символи та вимоги догляду на етикетці жіночого спортивного костюму

Символи по догляду	Значення символів
	Барабанне сушіння заборонено
	Максимальна температура прання 30 °С
	Ручне прання
	Не відбілювати
	Очищення при максимальній температурі підшови праски 110 ° С; прасування з парою може викликати незворотні пошкодження
	Горизонтальне сушіння на площині в розправленому стані
	Чистка щадна суха хімчистка з використанням вуглеводню, хлорного етилену, монофлотрихлорметану заборонена

Таблиця 3.6

Характеристика ниток і фурнітури

Назва	Призначення	Характеристика
Армована нитка 36LX Нитки фірми В«bestexВ», 100% Поліестер	Для зшивання деталей виробу	Червоні та білі нитки мають високу якість, міцність
Золоті перлини	Для декору	Золоті, гладкі, блискучі
Стрази	Для декору	Срібні, червоні, зелені
Стрічка	Для декору	Різнокольорова, срібна
Срібні шнурки	Для зав'язування штанів	Срібні

3.3. Вибір способу розробки об'ємно-просторової форми моделей колекції

Для того, щоб отримати модель в матеріалі, використовували метод типових конструкцій. Щоб отримати модель в матеріалі будували креслення, виконували лекала, отримували макет. За основу взято конструкцію жіночого спортивного костюму напівприлеглого силуету з вшивним рукавом, розмір 164-82-96,5. В якості типової конструкції була використана конструкція із наступними характеристиками:

- конструкція жіночого спортивного костюму напівприлеглого силуету з вшивним рукавом
- розмірні характеристики 164-82-96,5
- конструкція з прибавкою $P_g=4$

Таблиця 3.7

Розмірні ознаки фігури

Найменування розмірної ознаки	Позначення за ОСТ	Величина, см
Обхват грудей третій	ОГШ	93,5
Обхват стегон	Об	96,5
Довжина спини до талії	Дтс	39,5
Довжина талії переду	Дтп	43
Обхват талії	От	82
Обхват зап'ястка	Озап	15
Ширина спини	Шс	39
Довжина рукава	Друк	58
Довжина виробу(кофти)	Дв	53,5
Обхват ший	Ош	36
Висота сидіння	Всид	29
Обхват коліна	Ок	35,5
Висота стегон	Вс	20
Довжина виробу(штани)	Дв	84
Обхват щиколотки	Ощ	22
Висота коліна	Вк	28,8
Довжина виробу(штанів)	Дв	86,5

Таблиця 3.8

Величини конструктивних прибавок

Найменування прибавки	Позначення	Величина, см
Обхват грудей	Ог	3
Обхвату талії	От	4
Обхвату стегон	Об	4

Таблиця 3.9

Композиційно-конструктивний аналіз моделі – **светра** жіночого

Назва конструктивного параметру	Конструктивний параметр
1.Плечовий пояс -довжина плечової лінії -форма лінії горловини -комір	Шлп=10,5 Поглиблення горловини=4 Ширина коміра=1,5
2.Грудний пояс -лінія грудей -пройма	Пг=46,75 Пспр=19,85
3.Корпусний пояс -лінія талії	Пт=41
4.Лінія низу -довжина виробу -розширення виробу по лінії низу	Дв=53,5 Рлн=34
5.Рукав: -довжина Прибавка до обхватів: -плеча -зап'ястя	Друк=58 Поп=1 Позап=1
6.Членування виробу	Низ пілочки, спинки, низ рукава лінія вшивання рукава в пройму, лінія вшивання коміра до спинки та пілочки
7.Розташування та розміри -пілочка -спинка -рукав	Дпіл=45 Дспн=51,5 Друк=58
8.Розташування та розміри декоративних елементів	Оздоблення розташоване чуть вище центру виробу та на рукавах по плечовій лінії. Напис «Dolce Gabbana»: Довжина=25 Ширина=4 Прапор в стразах: Довжина=11 Ширина=4 Стрічка: Довжина=48 Ширина=2,5

Таблиця 3.10

Композиційно-конструктивний аналіз моделі—штани жіночі

Назва конструктивного параметру	Конструктивний параметр
1. Лінія низу -довжина виробу -розширення виробу по лінії низу	Дв=86,5 Рлн=8,5
2. Корпусний пояс -лінія стегон	Пб=48,25
3. Членування виробу	Низ задньої та передньої половинки штанів Верх задньої та передньої половинки штанів
4. Розташування та розміри	Передня половинка=84 Задня половинка=82
5. Розташування та розміри декоративних елементів	Оздоблення розташоване на правій передній половинці штанів, справа Букви «D G»: Довжина=3 Ширина=1,5 Прапор: Довжина=11 Ширина=4 Стрічка розташована на передній та по всій довжині половинці штанів під карманами Довжина=67 Ширина=2,5

Зображення схеми базової конструкції светру та рукава



Рис. 3.5. Схема базової конструкції светра
Зображено схему базової конструкції штанів та пояса, манжетів, мішковини-обтачки, мішковини-огляда



Рис. 3.6. Схема базової конструкції штанів

3.4. Розробка конструкції моделей колекції

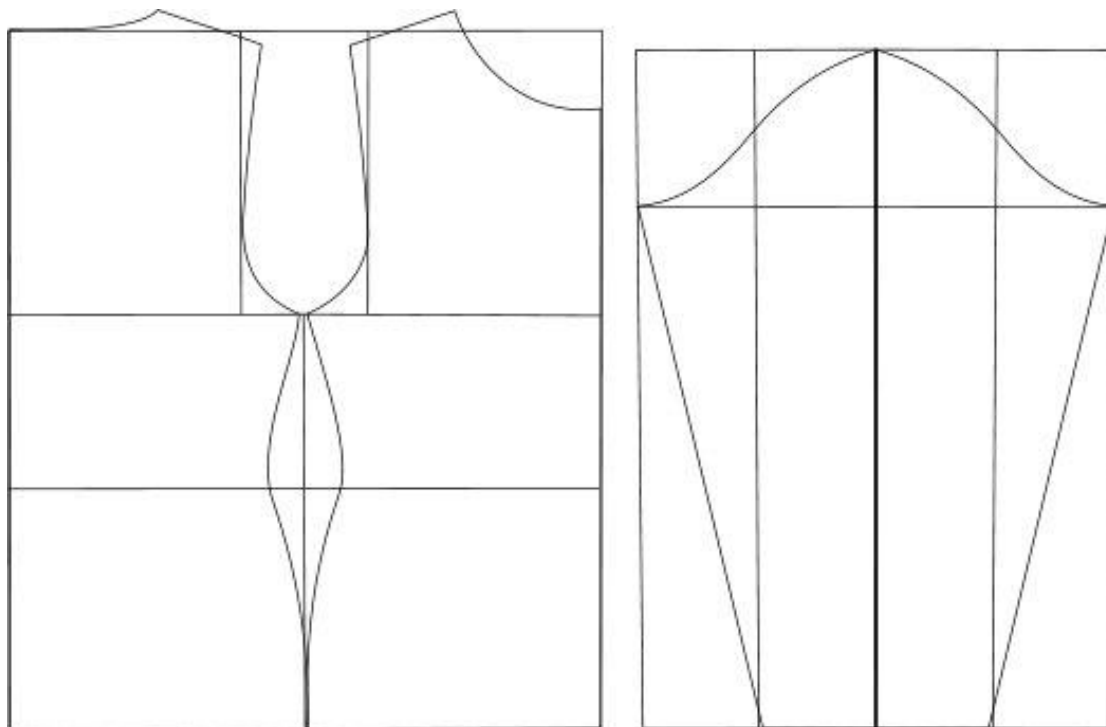
На схемі передньої половинки штанів зображено моделювання передньої половинки штанів із джинсової тканини.

На схемі задньої половинки штанів також зображено моделювання задньої половинки штанів із джинсової тканини.

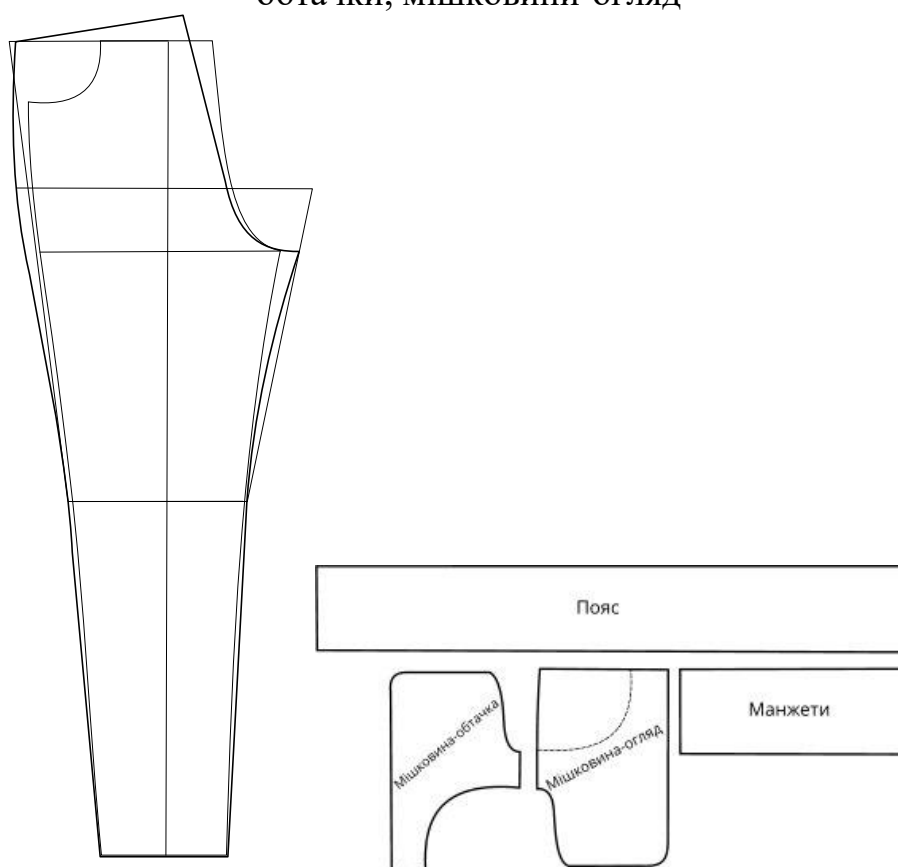

Рис.3.7. Схема моделювання передньої та задньої половинки штанів із джинсової тканини

На схемі зображено моделювання лівого та правого рукава з джинсової тканини

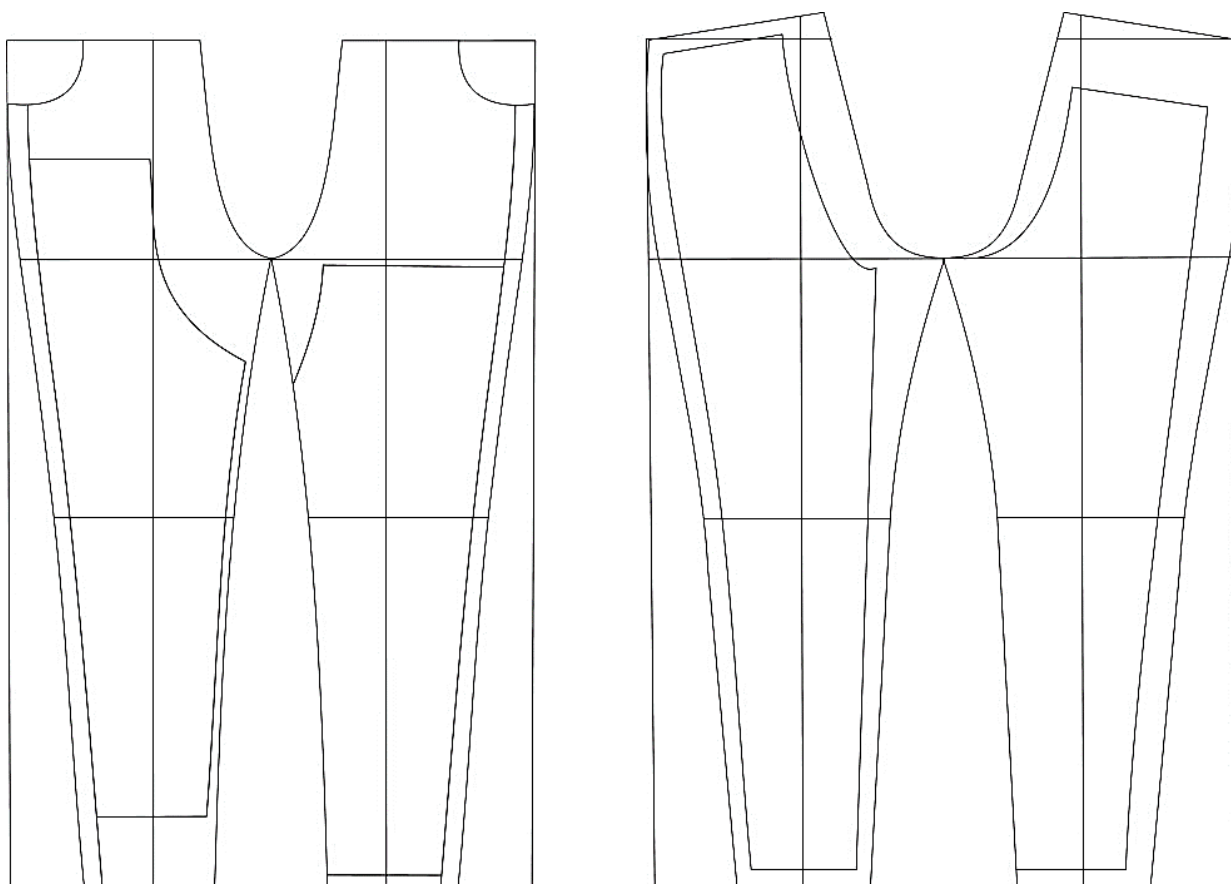

Рис. 3.8. Схема моделювання лівого та правого рукава з джинсової тканини

Зображено схему моделювання деталі з джинсової тканини на пілочці

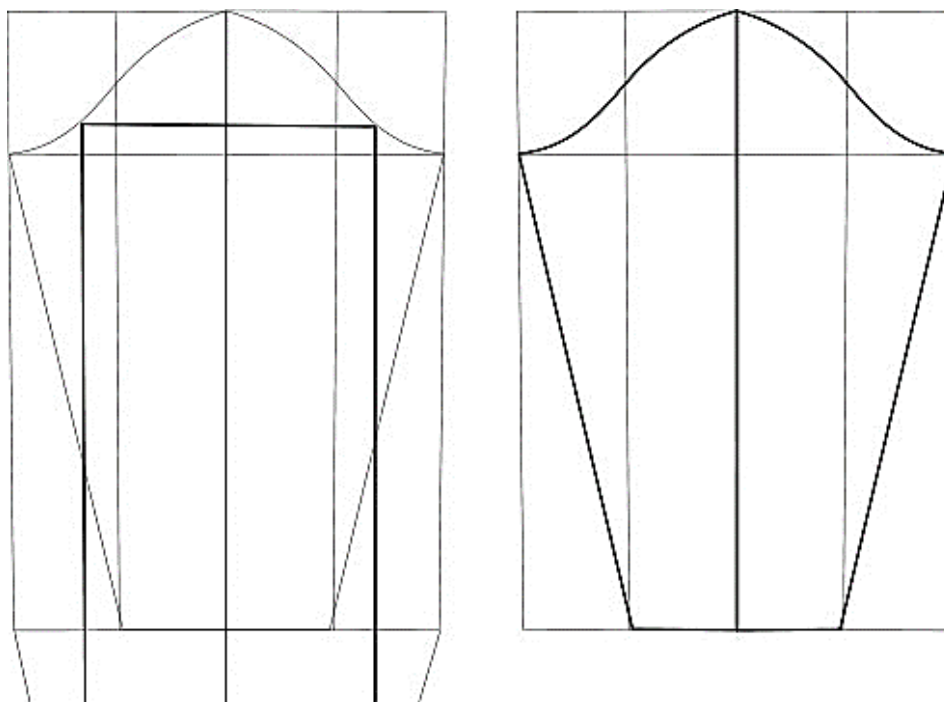

Рис.3.9. Схема моделювання деталей з джинсової тканини на пілочці

Таблиця 3.11

Специфікація деталей светра та штанів

№	Найменування деталей	Кількість	
		Лекал	Деталей крою
	Основна тканина		
01	Пілочка	1	2
02	Спинка	1	2
03	Рукав	1	2
04	Передня половина штанів	1	2
05	Задня половина штанів	1	2
06	Пояс	1	1
07	Мішковина –обтачка	1	2
08	Мішковина –огляд	1	2
09	Манжети	1	2
010	Передня половина штанів(джинсова тканина)	1	2
011	Задня половина штанів (джинсова тканина)	1	2
012	Рукав (джинсова тканина)	1	2

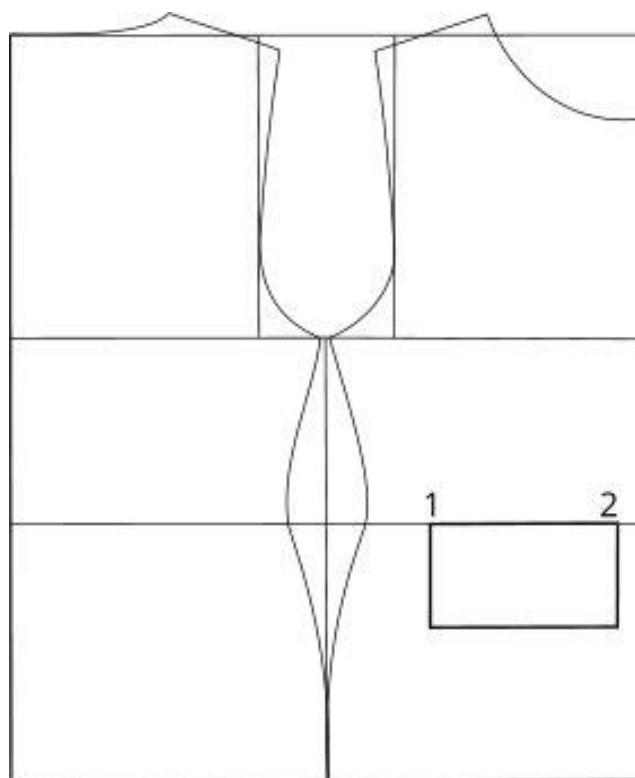

Рис.3.10. Остаточні лекала светра



Рис.3.11. Остаточні лекала штанів

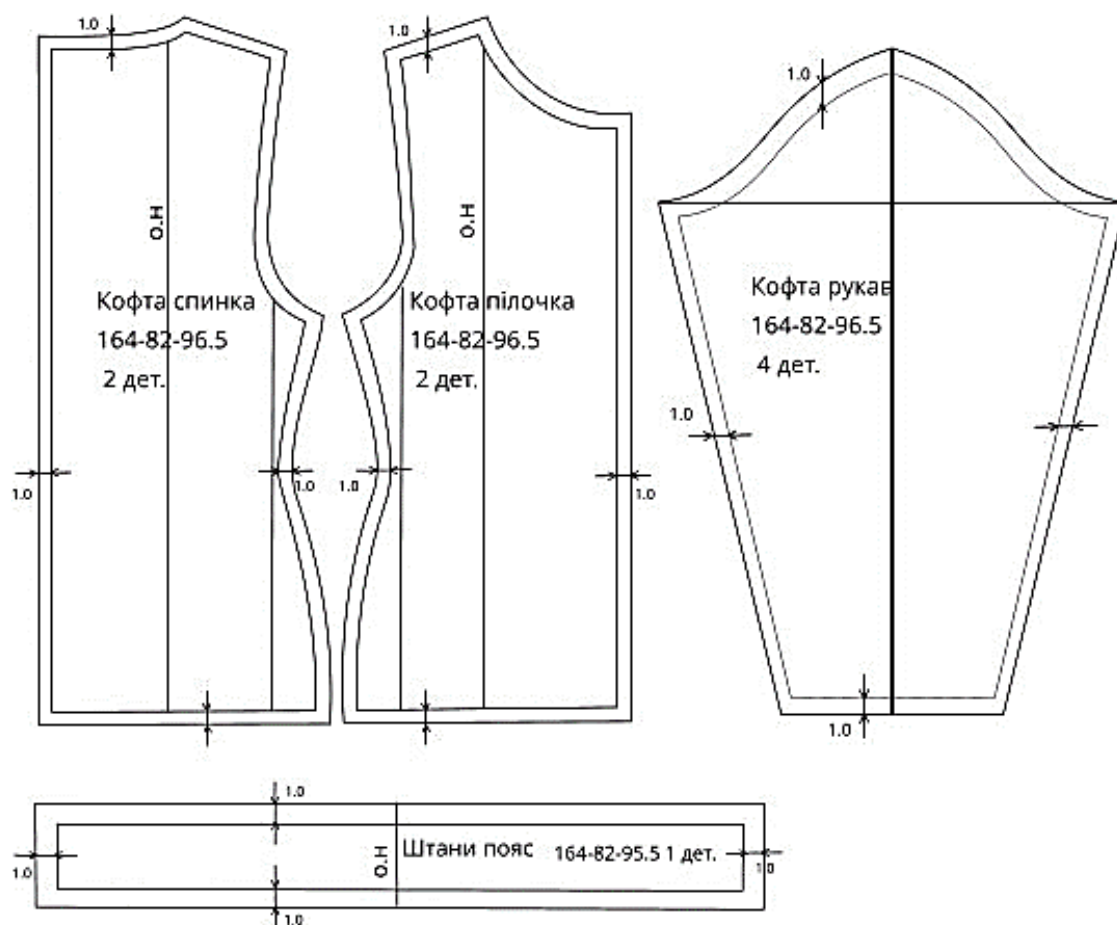

Рис.3.12. Остаточні лекала рукавів з джинсової тканини

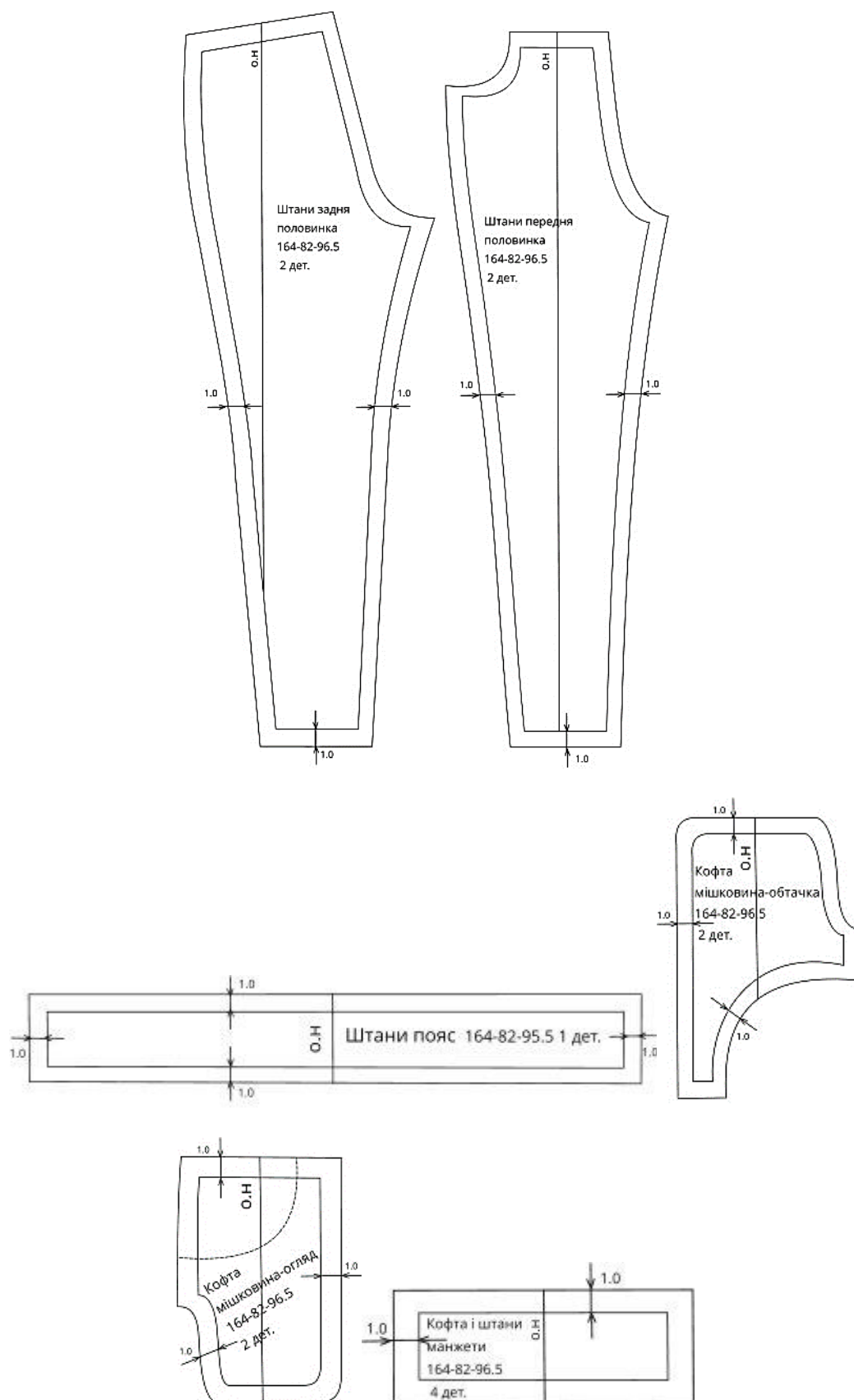

Рис.3.13. Остаточні лекала джинсової тканини штанів

Таким чином, в ході проектно-конструкторської розробки виконано всі етапи моделювання конструкції деталей одягу. У пояснювальній записці представлені лекала для створення моделі одягу: для светру та штанів та композиційно-конструктивний аналіз моделі

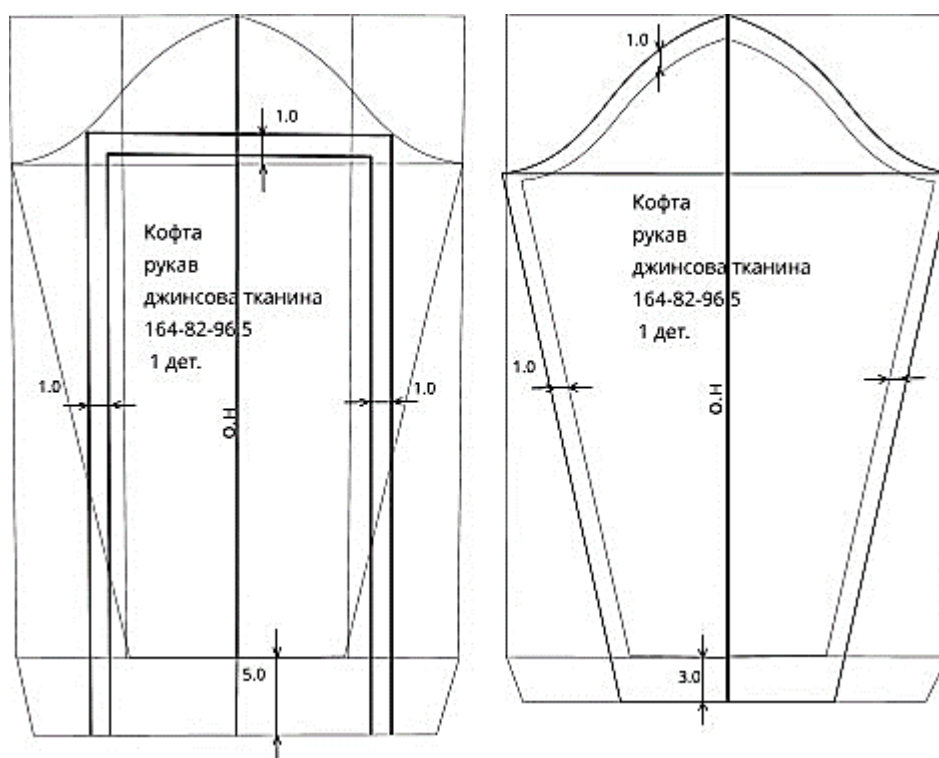
В кінці створення моделі одягу в матеріалі була проведена розробка конструкторської документації на три моделі колекції. До документації надано технічний рисунок виробу, його вигляд спереду та ззаду, специфікацію деталей, конфекційну карту та оформлення остаточних лекал деталей базової моделі колекції.

Висновки до розділу 3

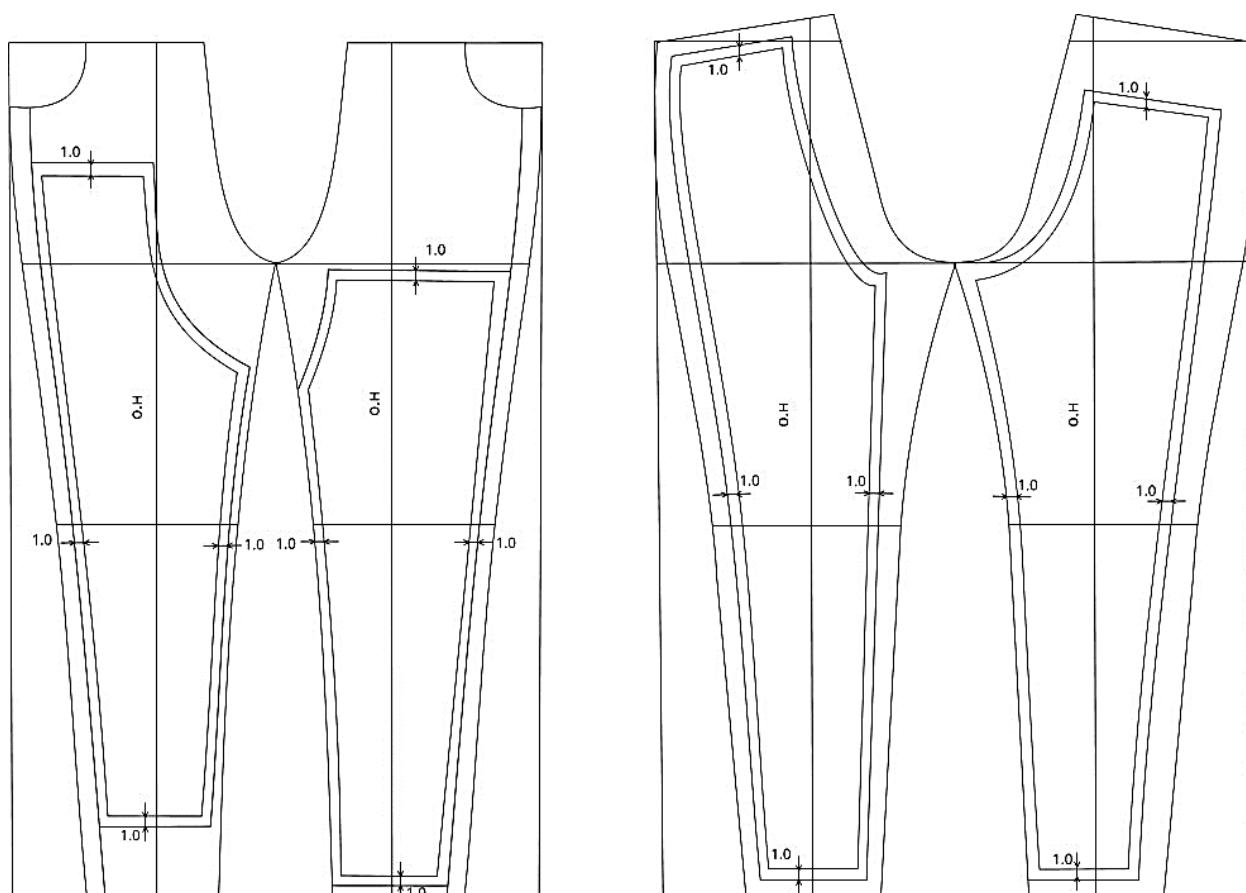
В третьому розділі було обрано моделі для проектування, надано їх опис художньо-технічного оформлення моделей, а саме: технічні рисунки спереду та ззаду, також описано їх технічний вид.

Обрано матеріали для виготовлення моделей колекції, надано таблицку з символами та вимогами по догляду на жіночий спортивний костюм і характеристику ниток і фурнітури до нього.

Дано розробку конструктивного рішення моделі одягу.

Було обґрунтовано і розроблено первинну конструкцію виробу. Представлені вихідні дані для отримання конструкції, розмірні ознаки фігури, величини конструктивних прибавок у вигляді таблиць.

ЗАГАЛЬНІ ВИСНОВКИ

Для створення колекції одягу в системі «індивідуальний гардероб споживача» темою-першоджерелом було обрано напрями еко-дизайну: апсайклінг, деконструктивізм та слоу фешн. Актуальність теми обумовлена зростаючим рівнем забруднення по всій планеті надлишком викинутого одягу та забруднення навколишнього середовища внаслідок забруднення стічних вод та випаровування непотрібних газів для атмосфери.

В першому розділі було проведено аналіз попередніх досліджень апсайклінгу як методу дизайн одягу та його визначенням. Охарактеризовано слоу-фешн та його принципи як концепції споживання продуктів моди та значення деконструктивізму як проектної практики в дизайні одягу. В результаті даного аналізу було виявлено та обґрунтовано характеристики і риси кожного з визначених напрямів та здійснено порівняльний аналіз їх характеристик.

В другому розділі описано процес створення колекції жіночого одягу. Створено портрет споживача та його образ життя з потребами та вподобаннями в одязі. Колекція складається з шести блоків одягу: повсякденно-домашній, повсякденно-діловий, діловий, святковий, одяг для відпочинку та верхній одяг. Вони складаються з різноманітних комплектів та ансамблів і задовольняють всі потреби споживача. Для кожного блоку надано інформацію про його призначення, композиційний принцип побудови колекції та принцип формоутворення колекції. Описано колористику колекції, декоративні особливості колекції, асортиментний склад колекції. Обґрунтовано характерні для колекції варіанти стилістичного оформлення (зачіски та візаж). В кінці другого розділу поміщено фотографії готових виробів в матеріалі.

В третьому розділі було обрано три моделі для проектування. Для них розроблено технічні рисунки спереду та ззаду та надано технічний опис до кожного виробу. Обґрунтовано вибір тканин для створення майбутньої колекції та описано головні тканини для створення костюму з блоку «Одяг для відпочинку». Для спортивного жіночого костюму надана таблиця з символами та вимогами по догляду за ним. Також для пошиття костюму додано схеми конструкції светру та штанів та лекала для частин із джинсової тканини.

Список використаних джерел

1. Бондаренко С. М. Екомода як чинник підвищення якості життя людського суспільства. *New economics* : матеріали Міжнародного наукового форуму "New economics. 2019", м. Київ, 14-15 листопада 2019 року. В 2-х т. Т. 1. Київ : НАН України ; Ін-т економіки пром-сті, 2019 С. 214-217.
2. Даневич І. О. Аналіз особливостей проектування творчої колекції жіночого одягу з використанням техніки "апсайклінг". *Наукові розробки молоді на сучасному етапі* : тези доповідей XVIII Всеукраїнської наукової конференції молодих вчених та студентів 18-19 квітня 2019 р., Київ). - Київ : КНУТД, 2019. Т. 1: Сучасні матеріали і технології виробництва виробів широкого вжитку та спеціального призначення. С. 123-124.
3. Галавська Л. Є., Олефіренко М. М., Масюк А. І., Дзикович Т. А. Апсайклінг як соціальний бізнес у вирішенні питання утилізації верхньотрикотажних виробів. *Інноватика в освіті, науці та бізнесі: виклики та можливості* : матеріали III Всеукраїнської конференції здобувачів вищої освіти і молодих учених, м. Київ, 17 листопада 2022 року. Т. 1. Київ : КНУТД, 2022. С. 119-123.
4. Чупріна Н.В., Сусук М.Б. Апсайклінг та його визначення як напряму екодизайну в сучасній індустрії моди. *Вісник Харківської державної академії культури*. 2014. URL: <http://www.visnik.org.ua/pdf/v2014-03-09-chouprina-susuk.pdf> (дата звернення: 15.03.23)
5. Єжова О. В., Суворкіна Г. Є., Красенко О. В., Мельничук Е. В. Дизайн-проекування колекцій одягу за напрямом апсайклінг. *Збірник тез доповідей IV Міжнародної науково-практичної конференції текстильних та фешн технологій "KyivTex&Fashion" до 90-річного ювілею з дня заснування Київського національного університету технологій та дизайну*, м. Київ, 20 жовтня 2020 року. Київ : КНУТД, 2020. С. 84-86.
6. Гришко І. Г., Вербицька А. В. Апсайклінг як інструмент бізнесу та свідомого споживання. *Юність науки – 2021: соціально-економічні та гуманітарні аспекти*

розвитку суспільства: зб. тез XI Міжнарод. наук.-практ. конф. студентів, аспірантів і молодих вчених (м. Чернігів, 25-26 берез. 2021 р.) : у 2-х ч. Ч. 1. Чернігів : НУ «Чернігівська політехніка», 2021. С. 211-212.

7. Четверик А. Р., Колосніченко М. В., Герасименко О. Д., Приходько-Кононенко І. О. Апсайклінг – сучасний метод дизайн-проектування ювелірних виробів. Інноватика в освіті, науці та бізнесі: виклики та можливості: матеріали III Всеукраїнської конференції здобувачів вищої освіти і молодих учених, м. Київ, 17 листопада 2022 року. Т. 1. Київ : КНУТД, 2022. С. 261-265.

8. Natalia M: SLOW FASHION: що, як, чому. URL: <https://www.natalia-matsygin.com/post/slow-fashion-shcho-yak-chomu> (дата звернення: 15.02.23)

9. Perwoll: Революція повільної моди. URL: <https://www.perwoll.ua/rethink-fashion-blog/relearn/slow-fashion-milestones.html> (дата звернення: 01.03.23)

10. EvaBlog: Що таке Sustainable Fashion і чому стійка мода — це важливо. URL: <https://blog.eva.ua/shho-take-sustainable-fashion-i-chomu-stijka-moda-tse-vazhливо/> (дата звернення: 11.01.23)

11. Facebook: ВГО "Жива планета". URL: https://pages.facebook.com/photo.php?fbid=4376223945761633&id=922981854419210&set=a.1011695778881150&source=48&eav=AfbvBIEkQWldgecoiIdyRls8J9wV7gACj5eVvh82sebP7rIvp09t32HVTkAJ0S_iSdA&paipv=0&refid=13 (дата звернення: 25.02.23)

12. Ostriv: SLOW FASHION — якість, а не кількість. URL: https://ostriv.ua/uk/blog/slow_fashion_ostriv/ (дата звернення: 06.03.23)

13. Вікна: Стилістка Олена Куцан про slow fashion, моду на вінтаж та капсульний гардероб. URL: <https://vikna.tv/istorii/interviu/olena-kucz-an-pro-slow-fashion-modu-na-vintazh-ta-kapsulnyj-garderob/> (дата звернення: 17.01.23)

14. Ukrainian Fashion: Що таке Sustainable Fashion та хто ж вони, українські sustainable-бренди. URL: <https://ukrainian.fashion/shho-take-sustainable-fashion-ta-xto-zh-voni-ukra%D1%97nski-sustainable-brendi/> (дата звернення: 19.01.23)

15. Вікіпедія: Вторинне використання. URL: <https://uk.wikipedia.org/wiki/%D0%92%D1%82%D0%BE%D1%80%D0%B8%D0>

[%BD%D0%BD%D0%B5_%D0%B2%D0%B8%D0%BA%D0%BE%D1%80%D0%B8%D1%81%D1%82%D0%B0%D0%BD%D0%BD%D1%8F](#) (дата звернення: 15.03.23)

16. Громадський Простір: Апсайклінг: як сміття може врятувати планету. URL: <https://www.prostir.ua/?library=apsajklinh-yak-smitty-mozhe-vryatuvaty-planetu> (дата звернення: 03.03.23)

17. Рубрика: Новий тренд – перешивати речі з шафи. Як працює апсайклінг. URL: <https://rubryka.com/article/upcycling/> (дата звернення: 15.01.23)

18. РБК – Україна: Свідома мода: як мас-маркет шкодить екології і чому варто відмовитися від "одноразових" речей. URL: <https://www.rbc.ua/ukr/lite/moda/soznannaya-moda-mass-market-vredit-ekologii-1537779523.html> (дата звернення: 21.03.23)

19. Vogue: Як апсайклінг став головним модним трендом року. URL: <https://vogue.ua/article/fashion/tendencii/kak-apsaykling-stal-glavnym-modnym-trendom-42922.html> (дата звернення: 15.04.23)

20. Obozrevatel: Апсайклінг став головним трендом 2021 року: що це таке і чому він настільки популярний. URL: <https://news.obozrevatel.com/ukr/lady/fashion/apsajkling-stav-golovnim-trendom-2021-roku-scho-tse-take-i-chomu-vin-takij-populyarnij.htm> (дата звернення: 14.04.23)

21. The Village: Що таке етична мода і чи є вона в Україні? URL: <https://www.the-village.com.ua/village/service-shopping/style-things/261117-rechi-etichna-ekomoda> (дата звернення: 16.02.23)

22. Рабчевська Софія Олександрівна. Кваліфікаційна робота на здобуття освітнього ступеня магістра на тему: «Постмодерні тенденції у вуличній моді»: деконструктивізм у моді: філософія та архітектура: матеріали кваліфік. роботи, м. Острого, 16 листопада, 2021. с.29-47. URL: https://theses.oa.edu.ua/DATA/2367/%D0%A0%D0%B0%D0%B1%D1%87%D0%B5%D0%B2%D1%81%D1%8C%D0%BA%D0%B0%20%D0%A1.%D0%9E_%D

[0%BC%D0%B0%D0%B3_%D1%81%D1%82%D0%B5%D1%80%D1%81%D1%8C%D0%BA%D0%B0.pdf](#) (дата звернення: 15.03.23)

23. Портал Есперимент: Деконструктивізм. URL: <https://md-eksperiment.org/post/20210812-dekonstruktivizm> (дата звернення: 11.01.23)

24. Блог історика моди Мирослава Мельника. Історія костюма і моди, теорія моди: деконструкція як художній засіб створення фешн-продукції. URL: https://modoslav.blogspot.com/2020/04/blog-post_54.html (дата звернення: 02.04.23)

25. Elle: Помер відомий дизайнер Іссей Міяке, URL: <https://elle.ua/ludi/novosty/pomer-vidomiy-dizayner-issey-miyake/> (дата звернення: 12.02.23)

26. Громадський простір: Апсайклінг: як сміття може врятувати планету. URL: <https://www.prostir.ua/?library=apsajklinh-yak-smitty-a-mozhe-vryatuvaty-planetu> (дата звернення: 16.01.23)

27. Ahluwalia. URL: <https://ahluwalia.world/collections/mens?page=2> (дата звернення: 15.03.23)

28. Bethany Williams. URL: <https://bethanywilliams.com/collections#ss20-butterfly-cafe> (дата звернення: 16.02.23)

29. Marie Claire: Показ JW Anderson SS23 на Тижні моди в Лондоні: казино та тропіки. URL: https://marieclaire.ua/uk/fashion__uk/pokaz-jw-anderson-ss23-na-nedeli-mody-v-londone-kazino-i-tropiki (дата звернення: 04.03.23)

30. Balenciaga. URL: <https://www.balenciaga.com/en-en> (дата звернення: 13.01.23)

31. RCRKhomenko. URL: <https://rehab.fashion/collections/clothes> (дата звернення: 15.02.23)

32. UliUlia. URL: <https://www.facebook.com/uliulia.store/photos> (дата звернення: 05.02.23)

33. KSENIASCHNAIDER. URL: <https://www.kseniaschnaider.com/> (дата звернення: 04.03.23)

34. GolubUpcycledDenimProject.URL:

<https://www.facebook.com/golub.udp/photos> (дата звернення: 15.02.23)

35. Remade.URL: <https://www.facebook.com/remade.com.ua/photos> (дата звернення: 11.05.23)

36. Woolberry. URL: <https://www.facebook.com/woolberrybags/photos> (дата звернення: 12.03.23)

37. Tatman. URL: <https://www.facebook.com/Tatman.handmade/photos> (дата звернення: 14.01.23)

38. Elle: 20 відомих українських sustainable-брендів. URL: <https://elle.ua/moda/fashion-blog/20-vdomih-ukranskih-sustainable-brendv/> (дата звернення: 10.02.23)

39. Експеримент: Деконструктивізм.

URL: <https://meksperiment.org/post/20210812-dekonstruktivizm> (дата звернення: 07.02.23)

40. DFT/MAGAZINE: Заколот і червоні серця: за що ми любимо Comme des Garçons. URL: <https://donttakefake.com/zakolot-i-chervoni-sertsya-za-shho-mi-lyubimo-comme-des-garcons-2/> (дата звернення: 15.02.23)

41. Yohji Yamamoto URL: <https://www.yohjiyamamoto.co.jp/en/yy/> (дата звернення: 11.01.23)

42. Vogue: Issey Miyake. URL: <https://vogue.ua/collections/issey-miyake-osin-zima-2023-24-8753.html> (дата звернення: 12.01.23)

43. DFT/MAGAZINE: Деконструкція, анонімність та пліснява на одязі: пояснюємо ідеї Мартіна Маржели у цифрах. URL: <https://donttakefake.com/dekonstruktsiya-anonimnost-i-pleesen-na-odezhde-obyasnyаем-idei-martina-marzhely-v-tsifrah/> (дата звернення: 16.03.23)

44. Рубрика: Новий тренд – перешивати речі з шафи. Як працює апсайклінг. URL: <https://rubryka.com/article/upcycling/> (дата звернення: 15.04.23)

45. Vogue: Костюм незвичайного крою – головна покупка цієї осені. URL: <https://vogue.ua/article/fashion/tendencii/kosstyum-neobychnogo-kroya-glavnaya-pokupka-etoj-oseni-46376.html> (дата звернення: 11.04.23)

46. Oversized.URL: <https://theoversized.com/catalog/> (дата звернення: 15.02.23)
- 47.ALEXUS. URL: <https://alexus.com.ua/temperament-cheloveka-tipy-i-xarakteristika-4-foto/#lwptoc1> (дата звернення: 14.03.23)
- 48.Aroma Selective: Аромаркетинг для магазинів одягу та взуття. URL: <https://aromaselective.com/ritejl/>, (дата звернення: 25.02.23)
49. Укрсалон: Якими знаннями і навичками повинен володіти адміністратор салону краси. URL: https://ukrsalon.com.ua/blogs/cat_dlya-rukovoditeley-salonov/kakimi-znaniyami-i-navykami-dolzhen-obladat-administrator-salona-krasoty?lang=ua (дата звернення: 11.02.23)
49. Видавництво старого лева: В якій країні читають найбільше? Нове дослідження. URL: <https://starylev.com.ua/news/v-yakiy-krayini-chytayut-naybilshe-nove-doslidzhennya> (дата звернення: 12.04.23)
50. 24 ідеї: Виспатись не означає відпочити: 7 видів відпочинку, необхідних кожному. URL: https://idea.24tv.ua/7-vidiv-vidpochinku-neobhidnih-kozhnomu_n1539521 (дата звернення: 15.01.23)
51. MyNizhin:ТОП-15 цікавих фільмів, які варто переглянути на карантині. URL: <https://mynizhyn.com/news/misto-i-region/14909-top-15-cikavih-filmiv-jaki-varto-peregljanuti-na-karantini.html> (дата звернення: 18.02.23)
52. Українська правда: 7 причин, чому варто гуляти у лісі і як це може змінити наше життя. URL: <https://life.pravda.com.ua/society/2019/03/8/235871/>
- 53.Born2be. URL: <https://born2be.ua/belyj-pidzak-221130> (дата звернення: 10.01.23)
54. Жіночкаок: Оверсайз (Oversize): стиль в повному обсязі. URL: <http://zhinochkaok.pp.ua/oversize-stil.html> (дата звернення: 16.01.23)
55. News Daili: Стиль Lady Like в одязі. URL: <https://newsdaily.com.ua/garderob/stili-odyagu/5116-stil-lady-like-v-odyazi.html> (дата звернення: 14.01.23)
56. News Daili: Міський стиль в одязі. URL: <https://newsdaily.com.ua/garderob/stili-odyagu/5113-miskij-stil-v-odyazi.html> (дата звернення: 15.02.23)

57. Issa Plus: Стиль мінімалізм в одязі. URL: <https://issaplus.com/ua/blog/stil-mnmalzm-v-odyaz/> (дата звернення: 13.05.23)
58. Жіноча піжама Victoria's Secret піжама штани+сорочка. URL: <https://bigl.ua/p1807277560-zhenskaya-pizhama-victorias> (дата звернення: 15.01.23)
59. Banana Silk: Шовковий комплект піжама 7в1. URL: <https://bananasilk.shop/products/7in1/> (дата звернення: 18.02.23)
60. Rayan Textiles: Трикотаж KALIFORNIA червоний №26-3. URL: <https://rayantextiles.com.ua/ua/product/trikotazh-kalifornia-chervonij-%E2%84%9626-3/> (дата звернення: 14.05.23)
60. Gamerwall.pro: Джинса ткань текстура. URL: <https://gamerwall.pro/2540-dzhinsa-tkan-tekstura.html>
61. Prom: Трикотажное полотно резинка (манжет) красная яркая ш.65 (14560.037). URL: <https://prom.ua/p772920641-trikotazhnoe-polotno-rezinka.html> (дата звернення: 12.02.23)
62. Золотий студент: Види трикотажу — навряд чи Ви знаєте які тканини відносяться до трикотажних?. URL: <https://zlotystudent.com.ua/vidi-trikotazhu-navryad-chi-vi-znayete-yaki-tkanini-vidnosyatsya-do-trikotazhnix/> (дата звернення: 15.02.23)
63. Хелп Сервіс: Що таке трикотаж: опис, склад і поради по догляду. URL: <https://helpmasterservice.com.ua/chto-takoe-trikotazh-opisanie-sostav-i-sovety-po-uxodu/> (дата звернення: 22.02.23)
64. Золотий студент: Всесвітньо відома тканину джинса. Що відомо про її властивості та характеристики?. URL: <https://zlotystudent.com.ua/vsesvitno-vidoma-tkaninu-dzhinsa-shho-vidomo-pro-ii-vlastivosti-ta-kharakteristiki/> (дата звернення: 17.02.23)
65. ТСН: Позначки на одязі для прання і не тільки: як їх правильно розшифрувати, щоб не зіпсувати річ. URL: <https://tsn.ua/tsikavinki/poznachki-na-odyazi-dlya-prannya-i-ne-tilki-yak-yih-pravilno-rozshifrovuvati-schob-ne-zipsuvati-rich-2284702.html> (дата звернення: 15.02.23)

ДОДАТКИ

Додаток А.1

Застосування принципів апсайклінгу в об'єктах архітектури та дизайну



Рис. А.1. Вежі Воттс у Лос-Анджелесі [26]



Рис.А.2. Будинки з контейнерів [26]

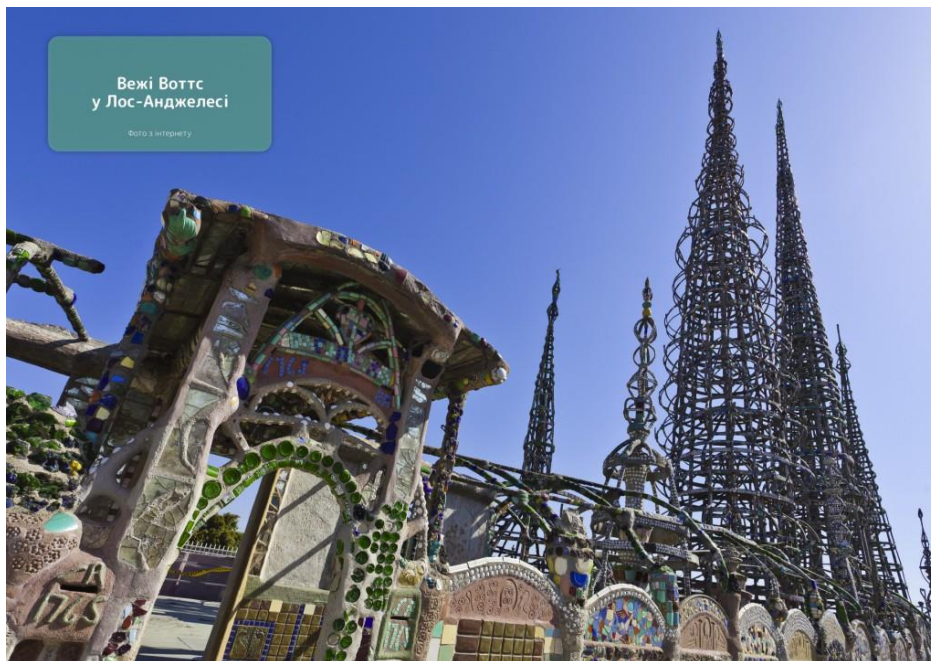

Рис.А.3. Будівля McGee Salvage House у Сан-Франциско [26]

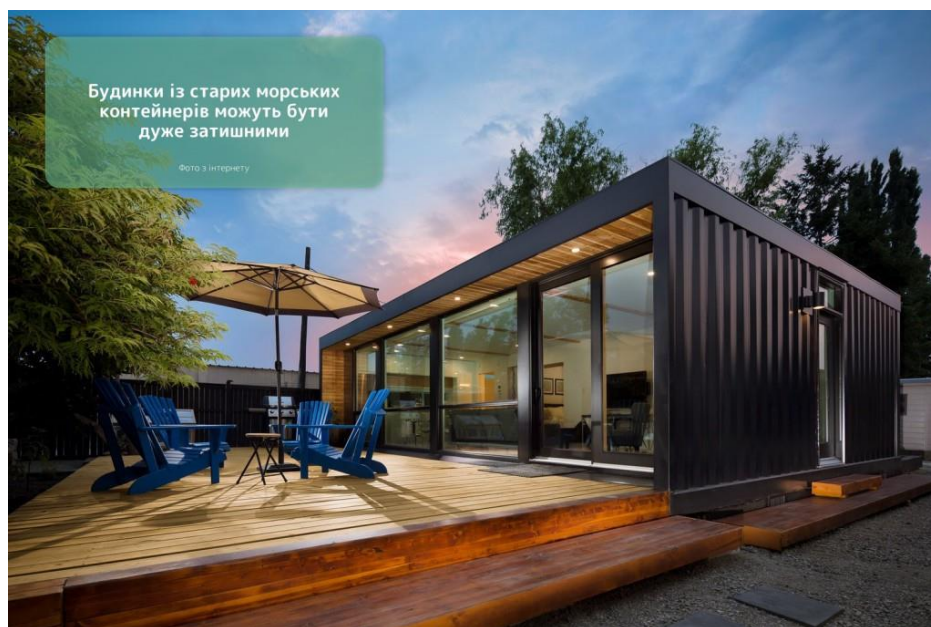

Рис.А.4. Дах будинку 747 Wing House у Каліфорнії [26]



Рис.А.5. Будинок зі старих вікон [26]

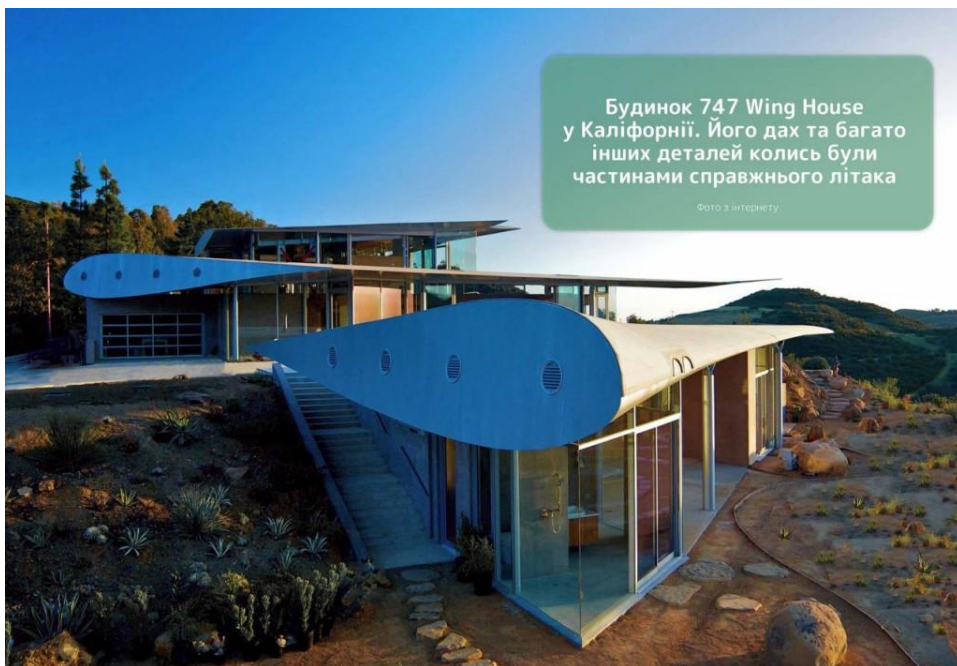

Рис.А.6. Альтанка з молочних пакетів[26]



Рис.А.7, *а-г*. Моделі одягу дизайнерського бренду Ahluwalia [27]



Рис.А. 8, *а-г*. Моделі одягу дизайнера Bethany Williams, весна-літо 2020 [28]

*a**б**в**г*

Рис.А.9, *a-г*. Моєдлі одягу дизайнерського бренду JW Anderson,
весна-літо 2023 [29]

*a**б**в**г*

Рис.А.10, *a-г*. Моєдлі одягу Будинку моди Balenciaga, із застосуванням
принципів апсайклінгу, весна-літо 2021, [30]

Додаток А.2

7 українських брендів, що використовують апсайклінг

RCR Khomenko i Church of Upcycling

RCR Khomenko i Church of Upcycling – два бренди київської дизайнерки Ясі Хоменко. Яся одна із перших почала працювати з апсайклінгом в Україні і на її прикладі дійсно можна створювати за технікою апсайклінгу гарні дизайнерські речі, що легко можна носити. Дизайнерка переробляє старі сорочки, додаючи на них принти-ілюстрації, а також шиє сукні з вінтажних тканин (рис.А.11) [31].



Рис.А.11, а-г. Моєдлі одягу дизайнерського бренду RCR Khomenko, [31]

UliUlia

Бренд UliUlia був заснований Юлією Кордюковою в 2013 році. В основі створення бренду лежить ідея апсайклінгу. Використання вторинних матеріалів дозволяє дизайнерці більш раціонально застосовувати природні ресурси і боротися з забруднення навколишнього середовища текстильними відходами. Юлія починала свою справу виробництвом сумок з вінтажної шкіри, а сьогодні виробляє сорочки, сукні та верхній одяг з використаного деніму. Бренд приймає старий одяг на переробку і часто випускає моделі в єдиному екземплярі (рис.А.12) [32].

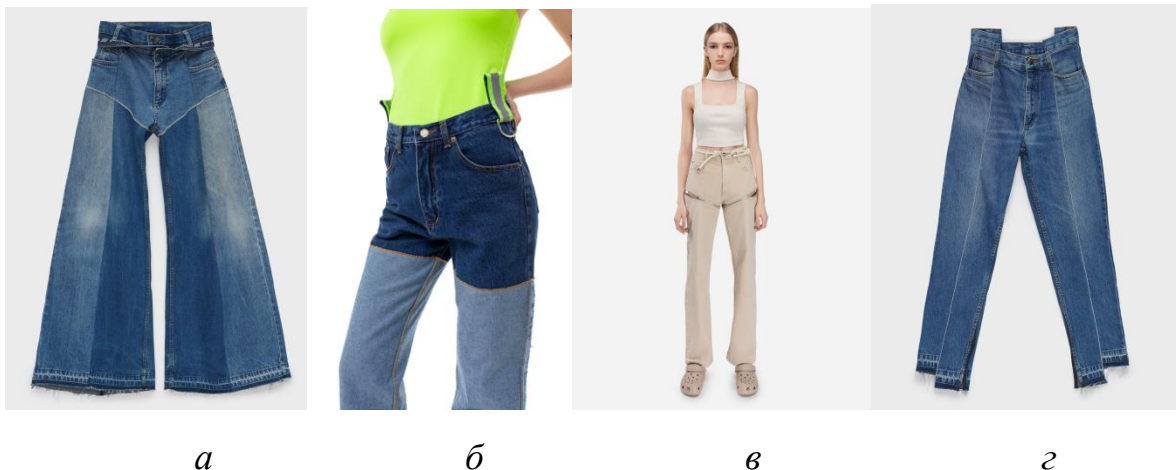

Рис.А.12, а-г. Моделі одягу дизайнерського бренду UliUlia, [32]

KSENIA SCHNAIDER

Український бренд KSENIA SCHNAIDER вже кілька сезонів працює з технікою апсайклінг для речей, щоб створити нові моделі, які є частиною концепції Reduce-Reuse-Recycle (споживати менше – використовувати повторно – переробляти). Дизайнерка вигнала відомі в світі українські джинси Demi-denims, які навіть скопіював бренд Mango, зшиті зі старого деніму. В останній колекції Ксенія зайнялася переробкою спортивних олімпійок, випустивши лінійку одягу зі старих спортивних речей (рис.А.13) [33].



Рис.А.13, а-г. Моделі одягу дизайнерського бренду KSENIASCHNAIDER [33]

Golub Upcycled Denim Project

Golub Upcycled Denim Project – марка стиліста Яни Голуб. Дівчина працює зі старим денімом. З нього вона робить джинси, а сукні та куртки, декоровані металом і грубими шнурівками (рис.А.14) [34].



Рис.А. 14, а-г. Моделі одягу дизайнерського бренду Golub Upcycled Denim Project [34]

Remade

Марка Remade виробляє сумки, рюкзаки та аксесуари з вторинної натуральної шкіри та замші. Тканини, з яких шиють сумки, в основному купують закордоном, а також люди приносять в майстерню речі, які шкода викидати. Працювати з новою шкірою засновники бренду принципово не хочуть. Своєю роботою вони прагнуть зменшити попит на шкіряне виробництво (рис.А.15.) [35]



Рис.А. 15, а-г Моделі рюкзаків марки Remade. [35]

Woolberry

Катерина Сполітак і Микита Глушко 10 років тому вирішили сортувати відходи, ходити в магазин з тканинною сумкою, щоб не брати зайвий пакет, а в 2014 році створили Woolberry – бренд сумок з природного матеріалу – натурального войлоку. У липні бренд провів ресайклінг акцію під назвою #refresh – бренд приймав старі вовняні сумки і натомість видавав нові, перероблені зі знижкою (рис.А.16) [21].



Рис.А.16, а-г. Моделі аксесуарів дизайнерського бренду Woolberry [36]

Tatman

Створювати речі зі вторинного матеріалу та перешивати їх піти і творці одеського бренду Tatman. Якщо у марки якісь речі з попередніх колекцій не продалися, їх перешивають на нові – добре, що концепція Tatman підтримує апсайклінг та робить це ефективно (Рис.А.17) [37].



Рис.А.17, а-г. Моделі одягу дизайнерського бренду Tatman [37]

Додаток А.3

Застосування принципів деконструктивізму в архітектурі та дизайні костюма



Рис.А.18. Сучасне крило королівської галереї Онтаріо в Торонто [39]



Рис.А.19. Художній музей Вейсмана, Френк Оуен Гері, 1993 [39]



Рис.А.20. Центр мистецтв Векснера, Огайо. Архітектор - Пітер Ейзенман [39]

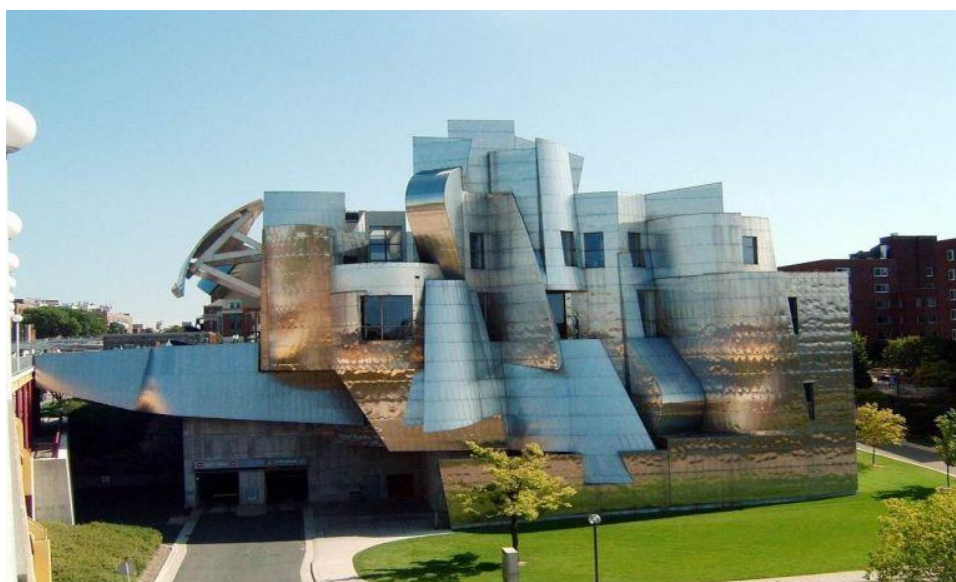

Рис.А.21. «Танцюючий будинок» (офіційно - Nationale-Nederlanden Building), Прага [39]



Рис.А.22. Музей дизайну Vitra, Вайль-на-Рейні, Німеччина [39]



Рис.А.23. Кіноцентр UFA-Palast, Дюссельдорф, Німеччина [39]



Рис.А.24. Публічна бібліотека Сіетла, Вашингтон [39]

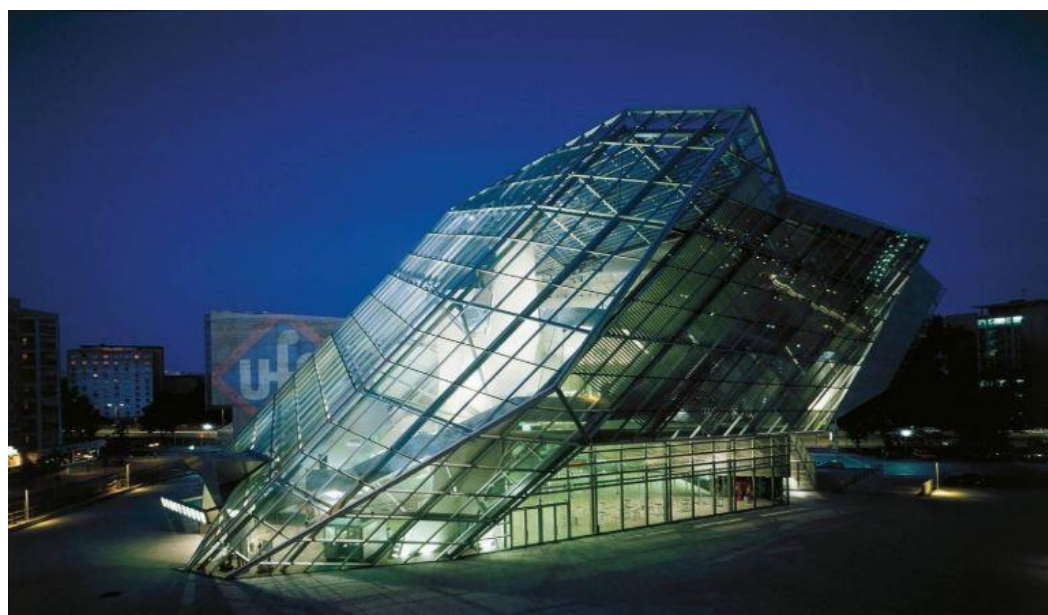
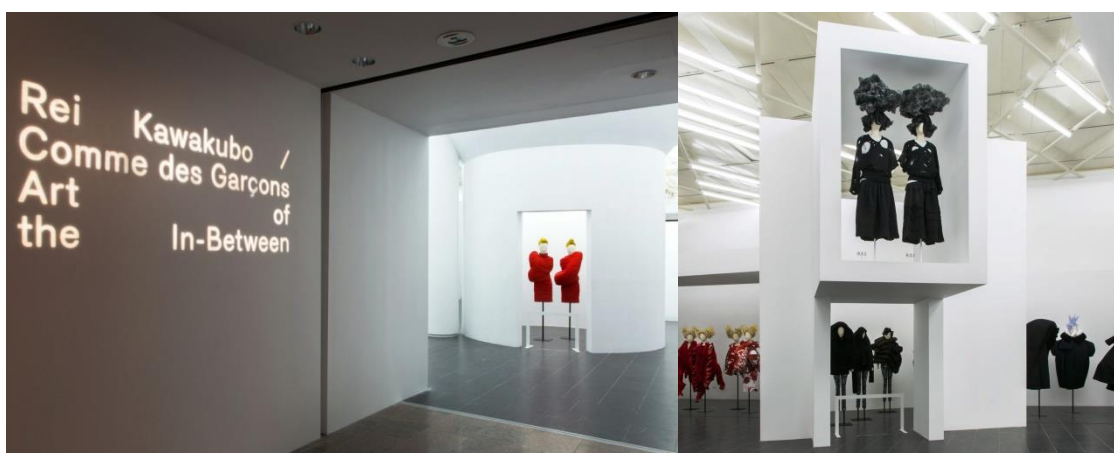

a

б



в

г

Рис.А.25, а-г. Рей Кавакубо. Comme des Garçons – виставка Art of In-Between [40]



а

б

в

г

Рис. А.26, а-г. Моделі одягу Йоджи Ямомото весна/літо2023 [41]



а

б

в

г

Рис.А.27,а-г. Моделі одягу Issey Miyake осінь-зима 2023/24 [42]

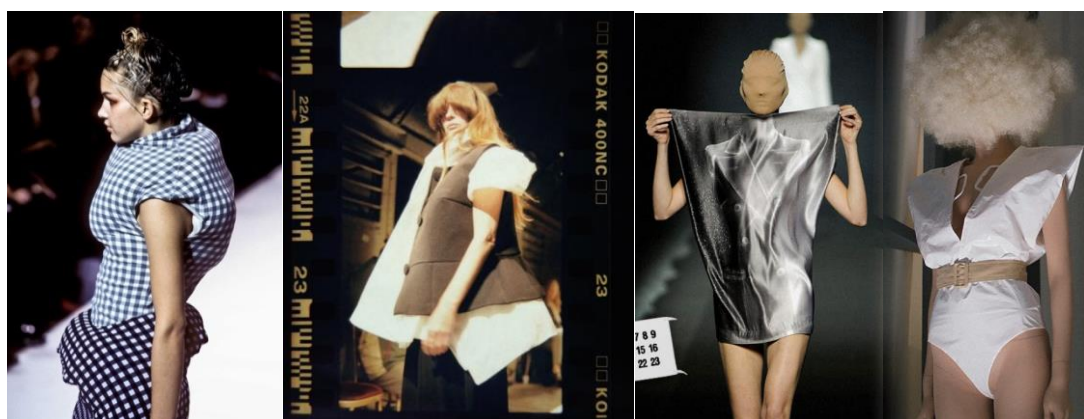

а

б

в

г

Рис.А.28, а-г. Моделі одягу дизайнера Мартіна Маржела [43]

Додаток Б
Проектний образ споживача колекції



рис. Б.1. Психотип споживача - сангвінік [47]



а

б

Рис. Б.2, *а-б*. Робота споживача – продавець-консультант магазину одягу [48]

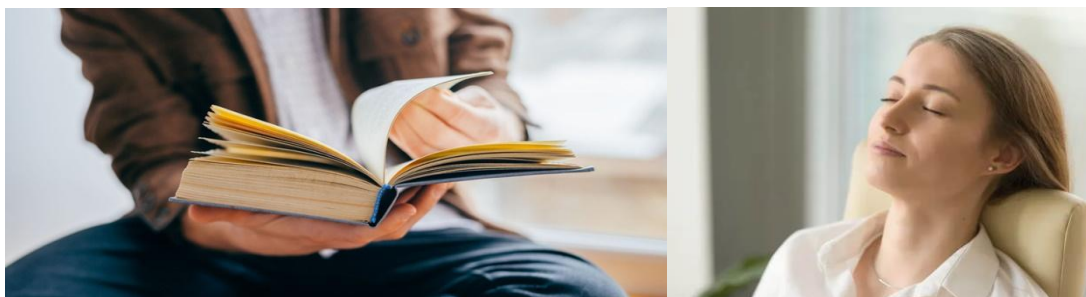

а

б

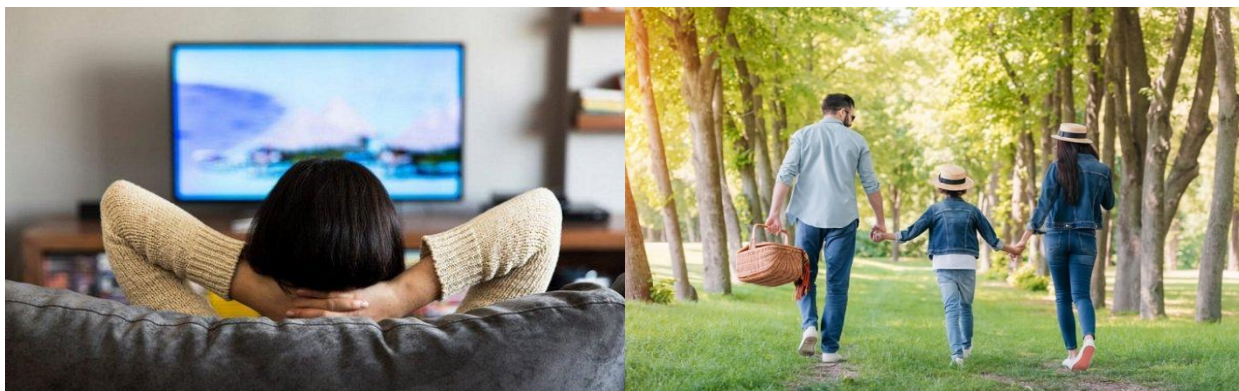

в

г

Рис. Б.3, а-г. Види відпочинку споживача [49]



а

б

в

г

д

Рис.Б.4, а-д. Стиль одягу споживача [50]



Рис.Б.5, а-в. Переваги одягу для сну [51]

Додаток В

Ескізи колекції жіночого одягу в системі
«індивідуальний гардероб споживача»



Рис. В.1. Ескізи блоку одягу повсякденно-домашнього призначення



Рис. В.2. Ескізи блоку одягу повсякденно-ділового призначення



Рис. В.3. Ескізи блоку одягу ділового призначення



Рис. В.4. Ескізи блоку одягу святкового призначення



Рис. В.5. Ескізи блоку одягу для відпочинку





Рис. В.6. Ескізи блоку верхнього одягу

Додаток Г

Конфекційні карти для виготовлення моделей колекції

Таблиця Г.1

Розробник: Христина Гарбаренко
Модель № 1
Назва виробу: светр
Рекомендовані розміри: 164-82-96,5
Повнотна група: 2

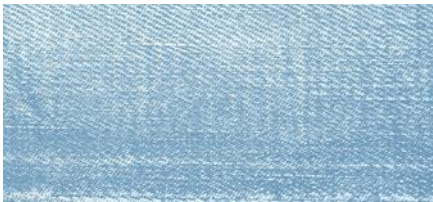
	Артикул	Зразок
Основна тканина	Трикотаж	
	Джинсова тканина	
		

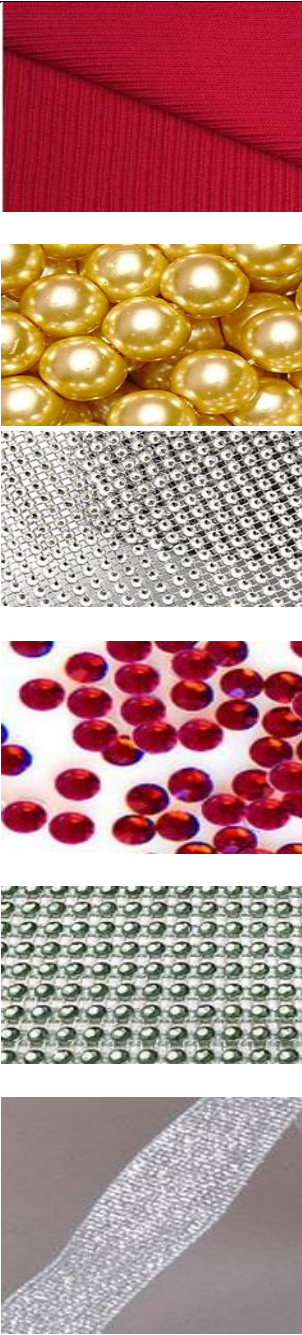
Нитки	Армована нитка 36ЛХ Нитки фірми В«bestexВ», 100% Поліестер	 <p>Two spools of thread are shown. The top one is a vibrant red, and the bottom one is a light, almost white, color. Both spools are made of a fine, twisted thread. A faint watermark 'masterok-key.com.ua' is visible on the image.</p>
Фурнітура	Трикотаже полотно резинка (манжет) Золоті перлини Стрази Стрічка	 <p>A collage of five images showing different decorative fabric elements. From top to bottom: a close-up of red ribbed fabric; a pile of large, round, golden pearls; a sheet of silver sequins; a sheet of red sequins; and a strip of silver sequined ribbon.</p>



Розробник: Христина Гарбаренко



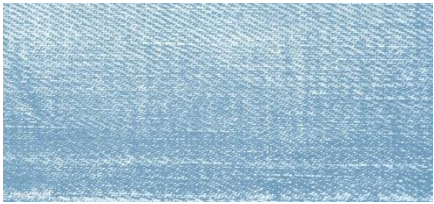

Модель № 2

Назва виробу: штани

Рекомендовані розміри: 164-82-96,5

Повнотна група: 2

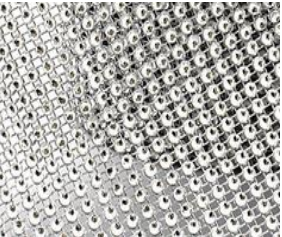
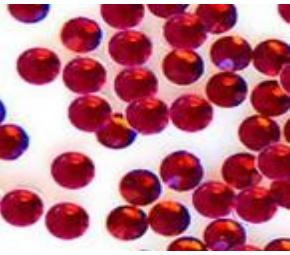
	Артикул	Зразок
Основна тканина	Трикотаж Джинсова тканина	 
Нитки	Армована нитка 36ЛХ Нитки фірми В«bestexВ», 100% Поліестер	 

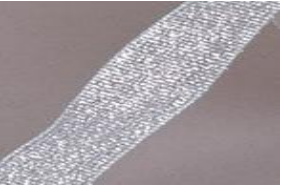
Фурнітура	Трикотажне полотно резинка (манжет) Срібні шnurки Золоті перлини Стрази Стрічка	      
-----------	--	---

Додаток Д

Апробація результатів дослідження та дизайн-проекування колекції
спеціального одягу для археологів

КАМ'ЯНЕЦЬ-ПОДІЛЬСЬКИЙ НАЦІОНАЛЬНИЙ УНІВЕРСИТЕТ ІМЕНІ ІВАНА ОГІЄНКА (УКРАЇНА)
ЛЬВІВСЬКА НАЦІОНАЛЬНА АКАДЕМІЯ МИСТЕЦТВ (УКРАЇНА)
ЧЕРНІВЕЦЬКИЙ НАЦІОНАЛЬНИЙ УНІВЕРСИТЕТ ІМЕНІ ЮРІЯ ФЕДЬКОВИЧА (УКРАЇНА)
УКРАЇНСЬКА АКАДЕМІЯ ДРУКАРСТВА (УКРАЇНА)
АКАДЕМІЯ МУЗИКИ, ТЕАТРУ ТА ОБРАЗОТВОРЧОГО МИСТЕЦТВА (МОЛДОВА)
НАЦІОНАЛЬНИЙ ІСТОРИКО-АРХІТЕКТУРНИЙ ЗАПОВІДНИК «КАМ'ЯНЕЦЬ» (УКРАЇНА)



СЕРТИФІКАТ

ПІДТВЕРДЖУЄ, ЩО

Гарбаренко Христина

Є УЧАСНИКОМ

**II МІЖНАРОДНОЇ НАУКОВО-ПРАКТИЧНОЇ КОНФЕРЕНЦІЇ
«ГАГЕНМЕЙСТЕРСЬКІ ЧИТАННЯ»**

ДО 135 ЛІТТЯ ВІД ДНЯ НАРОДЖЕННЯ ВОЛОДИМИРА ГАГЕНМЕЙСТЕРА

У КАМ'ЯНЕЦЬ-ПОДІЛЬСЬКОМУ НАЦІОНАЛЬНОМУ УНІВЕРСИТЕТІ ІМЕНІ ІВАНА ОГІЄНКА
1-2 ГРУДНЯ 2022 РОКУ

0,6 КРЕДИТУ ЄКТС – 18 ГОДИН

Ректор
проф. Сергій Копилов



КАМ'ЯНЕЦЬ-ПОДІЛЬСЬКИЙ, 2022

Рис. Д.1. . Сертифікат учасника та публікація тез доповіді II Міжнародної науково-практичної конференції «Гагенмейстерські читання» (Кам'янець-Подільський, К-ПНУ ім. І. Огієнка, 1-2 грудня 2022р.)

УДК 7.012:687.016

Наталія Чупріна,
*докторка мистецтвознавства,
 професорка кафедри мистецтва та дизайну костюма,
 Київський національний університет технологій та дизайну*

Гарбаренко Христина,
*студент кафедри мистецтва та дизайну костюма,
 Київський національний університет технологій та дизайну*

Хоменко Владислав,
*студент кафедри мистецтва та дизайну костюма,
 Київський національний університет технологій та дизайну*

Апсайклінг та його роль у сучасних тенденціях моди

Ключові слова: апсайклінг, дизайн одягу, тренд «еко-френдлі», креативність, індустрія моди.

Модна індустрія посідає друге місце за рівнем забруднення довкілля, поступаючись лише нафтохімічній промисловості. До того ж, одягу сьогодні вироблено стільки, що можна носити ще 7 років усім світом. При цьому всі розуміють, що вбиратися людство не перестане, адже мода – це емоції та самовираження. Більшість викидів парникових газів від індустрії моди – результат діяльності з виробництва текстилю. Саме тому апсайклінг стає життєвою необхідністю. «Людство створило вже достатньо тканин, вони можуть служити нам довгі роки. Незважаючи на це, ми все ще виробляємо величезну кількість одягу з абсолютно нових матеріалів», – розповіла Zoom Сара Арнольд, один із творців групи Fashion Act Now. Так чи інакше, той факт, що найбільші бренди почали займатися апсайклінгом, – точний крок у правильному напрямі. «Багато хто зараз дедалі більше цікавиться апсайклінгом, – підбиває підсумки дизайнер Д. Лантінк. – Брендам та мережам стає складніше бачити у цьому лише тимчасовий тренд». Тому апсайклінг – закономірне явище і дуже потрібний тренд у сучасному світі, якщо ми хочемо дихати чистим повітрям і не відчувати труднощів із питною водою.

Апсайклінг – це не тільки про навколишнє середовище та екологію, що, безсумнівно, дуже важливо, а й про творче самовираження. За бажання, кожен може прикласти руку до доброї

справи і не просто викинути пальто або старі вішаки, що набридли, а перетворити їх на стильне вбрання або предмети декору. Вдруге використовуючи речі, ми не тільки скорочуємо в рази кількість сміття на планеті, але й створюємо унікальні, дизайнерські предмети, які є повністю екологічно чистими. Створюючи щось своїми руками людина допомагає навколишньому світу, та позбавляється негативних думок, спрямовує свою енергію в корисне, творче русло.

Так, апсайклінг може розглядатися як своєрідна арт-терапія, яка «лікує» не лише планету Реалізувати свої найсміливіші ідеї та подбати про навколишню природу можна за допомогою «переробки» старих непотрібних речей, які без діла припадають пилом на антресолях, гаражах і на балконах.

«Еко-френдлі» – це не просто швидкоплинний тренд. Сьогодні екологічно чисту продукцію можна знайти майже у кожній галузі промисловості – від харчової та меблевої до текстильної та косметичної. Підвищення обізнаності споживачів сприяє вибору виробів, які виробляються з повагою до довкілля. Важливість глобальних змін розуміють також бренди, які максимально збільшують частку органічного виробництва. Все це призводить до скорочення кількості відходів, які одержують друге життя завдяки переробці.

Вторинна переробка сировини та продуктів з метою отримання абсолютно нових та більш цінних предметів дозволяє скоротити кількість сміття, що збільшується з кожним днем. Однак ресайклінг – це також чудова можливість дати старим, вживаним речам «друге життя». Ми частіше шукаємо способи зберегти цінні для нас предмети. Завдяки зміні їх функцій і перетворенню на щось зовсім інше можна зберегти їх корисність, а й одночасно не допустити збільшення вироблених відходів.

Початківці дизайнери і навіть деякі імениті Будинки мод дотримуються думки, що повторне використання тканин і речей, що залежаться на складі, – це дієвий спосіб не тільки заощадити, а й допомогти планеті. Великою перевагою апсайклінгу є те, що ним можна займатися в будь-якому місці, часто без використання спеціального обладнання. Головне – креативність. Зазвичай потрібно лише трохи уяви, щоб із домашнього сміття, старого обладнання, металобрухту чи ненешеного одягу створити щось зовсім нове, з потенціалом, що перевищує первісну вартість матеріалу.

Рис. Д.2. Публікація тез доповіді II Міжнародної науково-практичної конференції «Гагенмейстерські читання» (Кам'янець-Подільський, К-ПНУ ім. І. Огієнка, 1-2 грудня 2022р.)



Рис. Д.4. Диплом учасника VI Відкритого регіонального конкурсу творчих дизайн-проектів «Арт-погляд»-2023, де презентовано колекцію одягу, розроблену в ході виконання кваліфікаційної роботи (Кривий Ріг, КДПУ, 2023)



Рис. Д.5. Диплом учасника конкурсу ескізів «Aesthetic and Comfort Clothes for the Future», де презентовано колекцію одягу, розроблену в ході виконання кваліфікаційної роботи (Київ, КНУТД, 2023)

Рис. Д.6. Диплом учасника XX Міжнародного конкурсу одяного образу та новорічно-різдвяного декору «Сузір'я Каштан»

де презентовано модель одягу, розроблену в ході виконання кваліфікаційної роботи

(Київ, КНУТД, 2022)

