



УДК 687.016:391(477)

АНАЛІЗ ХУДОЖНЬО-КОНСТРУКТИВНИХ ОЗНАК АВТЕНТИЧНИХ ЗРАЗКІВ УКРАЇНСЬКИХ ЖІНОЧИХ СОРОЧОК

Студ. І.Л. Береза, І.А. Машенко, гр. МГЗШМК-16
Науковий керівник доц. І.В. Васильєва
Київський національний університет технологій та дизайну

Мета і завдання. Дослідження зразків українських автентичних жіночих вишитих сорочок та аналіз їх художньо-конструктивних елементів з метою удосконалення процесу дизайн-проектування сучасних видів одягу в етнічному стилі.

Об'єкт та предмет дослідження. Об'єктом дослідження є процес дизайн-проектування сучасних видів одягу в етнічному стилі. Предметом дослідження виступають характерні художньо-конструктивні ознаки зразків українських автентичних жіночих вишитих сорочок.

Методи та засоби дослідження. В проведенні наукових досліджень використано сучасні методи літературно-аналітичного і морфологічного аналізу. Здійснено теоретичні та експериментальні дослідження у фондах Національного центру народної культури «Музею Івана Гончара» та Національного музею народної архітектури та побуту України. Для обробки результатів досліджень застосовано системно-структурний аналіз та статистичні методи обробки результатів.

Наукова новизна та практичне значення отриманих результатів. На основі проведеного комплексу наукових досліджень автентичних українських жіночих сорочок було доповнено та розширено існуючі класифікації крою та основних художньо-конструктивних елементів, визначено зв'язок їх геометричної форми та розмірів з регіоном України. Практичне значення отриманих результатів полягає у збагаченні вихідної бази даних для проектування одягу, що дозволяє найбільш повно враховувати особливості традиційних українських жіночих сорочок та їх оздоблення в процесі розробки нових моделей жіночого одягу в етнічному.

Результати дослідження. Українська вишита сорочка – один з найдавніших елементів одягу, який розвивався та удосконалювався протягом багатьох століть. Крій є основною характеристикою вишитих українських сорочок. В еволюції крою вишитих сорочок чітко відображені як народні принципи створення одягу, такі як раціональність, функціональність, знаковість, технічність та спадкоємність традицій, так і сучасні методи проектування, такі як комбінаторика, трансформація, безрозмірний одяг, прямолінійний край тощо.

Основними видами крою українських вишитих сорочок є: сорочка з плечовими, вставками, тунікоподібна сорочка, сорочка з суцільно-кроєним рукавом та сорочка на кокетці [1,2]. У різних регіонах України спостерігається своя специфіка крою вишитих сорочок. Зокрема це стосується таких елементів як спосіб з'єднання рукавів і плечових вставок із основою; форми і розмірів рукавів, плечових вставок та клинців; спосіб створення складок по лінії горловини та низу рукавів; оформлення манжет та коміра; горизонтальний чи вертикальний викрій основи [3]. За результатами вивчення й аналізу значної кількості зразків автентичних українських жіночих сорочок з фондів Національного центру народної культури «Музею Івана Гончара» та Національного музею народної архітектури та побуту України було об'єднано, вдосконалено й розширено існуючі класифікації та створено загальну для використання в подальших наукових дослідженнях. В ході роботи було запропоновано доповнену класифікацію основних конструктивних елементів автентичних українських жіночих вишитих сорочок та визначено їх геометричну форму та розміри відповідно до регіону (рис. 1).

Сучасні матеріали і технології виробництва виробів
широкого вжитку та спеціального призначення

Ергономіка і проектування одягу



Рисунок 1 – Схематичне зображення конструктивних особливостей і геометричних параметрів автентичних сорочок регіонів України: а – західного; б – північного; в – південного; г – східного

Українські жіночі сорочки багато оздоблені вишивкою, яка посідає важливе місце у світовій скарбниці художньої культури [4]. Наші предки вірили, що вишита сорочка є оберегом для людини. В сорочці орнамент розташовується там, де відкривається доступ до тіла, а саме – в низах рукавів, на горловині або комірці, на подолі, часто прикрашаються вишивкою погрудки, щоб захистити душу від зла. Кожен колір, кожна фігура у вишивці несе своє значення, свою ауру, свою енергетику. За результатами вивчення й аналізу літературних джерел та значної кількості автентичних жіночих вишитих сорочок було запропоновано доповнену класифікацію орнаментів української вишивки, в якій виділено три основні групи орнаментів та додано типові зразки вишивок та коротким розкриттям їх символічного змісту, та розроблено класифікацію регіональних особливостей вишивки на сорочках різних регіонів.

Висновки. На основі проведених теоретичних та експериментальних досліджень було визначено, що на всій території України крій є основним в класифікації українських вишитих сорочок, а вишивка займає провідне місце в оздобленні жіночих сорочок, носить символічне значення оберегу та має характерні особливості у колориті, техніці виконання та композиційних прийомах. Запропоновані в роботі класифікації враховують всі особливості традиційних українських жіночих сорочок та їх оздоблення. Застосування запропонованих класифікацій значно полегшує процес дослідження й визначення локальних характеристик українських народних вишиванок як для науковців так і для дизайнерів одягу. Отримана в результаті досліджень інформація надає фахівцям можливість використання уточнених конструктивних параметрів в процесі проектування нових моделей сучасного жіночого одягу в етнічному стилі. Однак, і надалі потребує подальше вивчення автентичні зразки вишиванок для розробки більш повних баз даних їх елементів.

Ключові слова. Жіноча вишита сорочка, етнічний стиль, сорочковий крій, конструктивні параметри. конструктивні елементи, вишиванка.

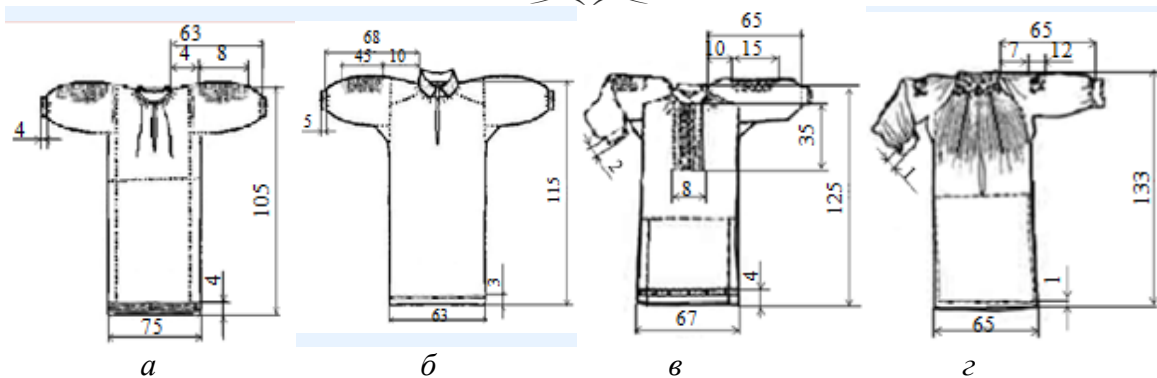
ЛІТЕРАТУРА:

1. Ніколаєва Т.А. Історія українського костюма. – Київ: «Либідь», 1996. – 176с.
2. Білецька В. Українські сорочки, їх типи, еволюція й орнаментация / В. Білецька // Матеріали до етнології й антропології. – Л., 1929. – Т. XXI-XXII. – Ч. I. – С. 43-109.
3. Куксюк А.А. Аналіз та класифікація художньо-конструктивних елементів автентичних зразків українських вишитих сорочок / А.А. Куксюк, І.В. Васильєва // Вісник Київського національного університету технологій та дизайну. – 2015. – №3(86). – С. 263- 271.
4. Українська вишита сорочка [Електронний ресурс] // Режим доступу : <http://vishivanka.org/ukrainska-vishita-sorochka.html>.